

3X3M



GB INSTALLATION INSTRUCTIONS

FR NOTICE DE MONTAGE

DE MONTAGEANLEITUNG

ES INSTRUCCIONES DE MONTAJE

I ISTRUZIONI DI MONTAGGIO

PL INSTRUKCJA MONTAŻU

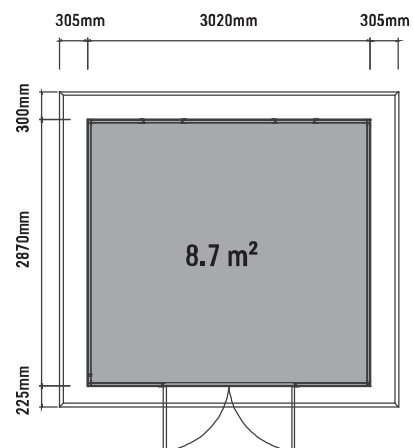

RECOMMENDATIONS

Please read the components list BEFORE assembly, make sure that no parts are damaged or missing.

Read through the complete assembly instructions again.

Assemble all parts according to the instructions in this manual and do not skip any step.

Treat the wall panels with extreme care before and during assembly. Carefully place them on the ground.

Avoid stepping on or placing any objects on it.

At least two people are required to assemble the garden sheds.

Recommendation: Build a base of wood/composite or concrete as a foundation.

Leave enough space at the installation site outside of the WPC shed so that you can access the WPC Garden sheds from the outside during assembly.

Remove all parts from the packaging and spread them out on a clean work surface by Area I/II and III.















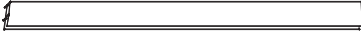



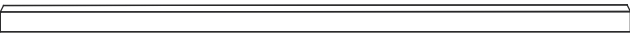
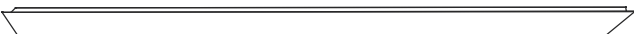

Due to the high proportion of wood, the surface may have different shades and change color over time. This does not require special treatment, nor does it affect the life of the WPC Garden sheds.

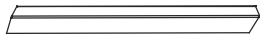
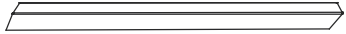
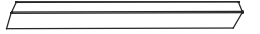



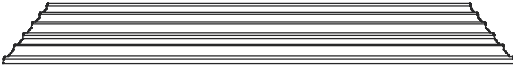



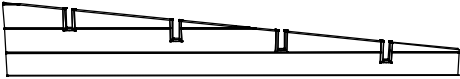







If you want to paint the WPC shed, please ask a professional painter for advice on choosing the right colors for the wood-plastic composite material.

Do not use aggressive cleaning agents as they can stain or damage the WPC shed.

CARE AND SAFETY INSTRUCTIONS

- ❗ The garden shed is generally used for storing objects. The WPC shed is not especially designed for residential purposes.
- ❗ It is recommended to anchor the WPC shed on an immovable object or foundation (it will serve as storm protection).
- ❗ Do not set up on a windy or cold day.
- ❗ Check the WPC shed regularly for stability and make sure that the location is level.
- ❗ Be careful when handling parts with steel edges.
- ❗ For the construction and handling of the WPC shed, please only use tools that are listed in the assembly instructions.
- ❗ Always wear work gloves, safety glasses and any other kind of clothing with long sleeves when assembling the garden shed or performing any kind of maintenance work.
- ❗ Avoid using lawnmowers and mechanical scythe in the immediate vicinity of the WPC shed.
- ❗ Always wear safety goggles and always follow the manufacturer's instructions when using power tools.
- ❗ Clean the WPC shed with a garden hose and a mild detergent. You can use a hard brush but do not use any abrasive or degreasing agents, as well as cleaning agents containing oil or acetone, as these can stain or damage the product.
- ❗ Do not store any hot objects in the WPC shed, such as recently used grills or blowtorches, or any volatile chemicals.
- ❗ Do not lean heavy objects against the walls of the WPC shed, as this could distort the entire WPC shed.
- ❗ Keep the roof free of snow and accumulated foliage. Large amounts of snow can damage the WPC shed and make it dangerous for entering.
- ❗ Make sure there is sufficient ventilation at the WPC shed. This way you avoid moisture.
- ❗ Cover the roof of the WPC shed with a tight roof covering. Pay attention to the roof slope. A self-adhesive sealing membrane is best suited.
- ❗ The wind direction is an important factor that must be taken into account when setting up the WPC shed. Try to avoid placing it anywhere where there could be excessive wind loads, especially high wind pressure on the doors. Always keep the doors closed and locked when the WPC shed is not in use to avoid any kind of wind damage.
- ❗ Please contact your local authorities to inquire if a permit is required to build the WPC shed.

N°	STRUCTURE	DESCRIPTION	QTY	ZONE*
1		Aluminum bottom frame 40x35 L = 3029mm	2	A
2		Aluminum bottom frame 40x35 L = 2879mm	2	A
3		Aluminum bottom frame 60x60 L = 2289mm	1	A
4		Aluminum bottom frame 60x60 L = 2289mm	1	A
5		Aluminum bottom frame 60x60 L = 1988mm	1	A
6		Aluminum bottom frame 60x60 L = 1988mm	1	A
7		Door frame (up) 63x40 L = 1485mm	1	A
8		Door frame (down) 63x40 L = 1485mm	1	A
9		Door frame (left) 63x40 L = 2010mm	1	A
10		Door frame (right) 63x40 L = 2010mm	1	A
11		Aluminum roof top beam 120x40 L = 3550mm	4	B
12		Aluminum roof outer frame (Left & Right) 180x40 L = 3395mm	2	B
13		Aluminum roof outer frame (Front) 180x40 L = 3630mm	1	B
14		Aluminum roof outer frame (Back) 140x40 L = 3630mm	1	B
15		Aluminum U profile 37x30 L = 409mm	2	B
16		Aluminum U profile 37x30 L = 633mm	6	B
17		Aluminum U profile 37x30 L = 326mm	2	B
18		Gutter for roof 133x91 L = 3650mm	1	B
19		Vent 500x205	2	A
20		Door kits 2000x1500	1	C
21		Roof panel 1100x25 L = 3400mm	4	C
22		WPC II Plank wall 160x28 L = 2944mm	14	A
23		WPC II Plank wall 160x28 L = 2796mm	24	A
24		WPC II Plank wall 160x28 L = 760mm	26	A
25		WPC II Plank wall 160x28 L = 687mm	3	A
26		WPC II Plank wall 160x28 L = 2796mm	2	A

N°	STRUCTURE	DESCRIPTION	QTY	ZONE*
A		Plastic dowel 8x80	16	A
B		Screws 4x20	210	A
C		L bracket for column 65x20 L = 65 mm	8	A
D		Door connector	4	A
E		Door frame mounting	8	A
F		Hexagon key	1	A
G		L bracket for beams 40x40 L = 40mm	28	B
H		L bracket for roof frame	4	B
I		Beam clamp plug pre- assembled with nr. 26	8	B
J		Screws 5x75	60	C
K		Rain cap for roof screw	60	C
L		Screw bits	1	C
M		Gutter cover	1	C
N		Gutter cover	1	C
O		Roof plug	28	C
P		Door lock	1	C

*Pieces are separated and identified in 3 parts for an easy installation.
A: first installed part; **B**: second installed part ; **C**: last installed part.

RECOMMANDATIONS

Avant de débiter l'installation, vérifiez que toutes les pièces nécessaires à l'assemblage sont présentes et non endommagées.

Lisez entièrement la notice de montage et ne sautez aucune étape.

Ne posez pas d'objets sur les panneaux muraux, ne marchez pas dessus et manipulez-les avec précaution.

Deux personnes minimum sont nécessaires pour le montage de cet abri.

Laissez suffisamment d'espace autour de l'abri afin de ne pas être gêné pour son installation.

Sortez des cartons toutes les pièces, placez-les sur une surface propre et rassemblez-les par zone A, B et C.















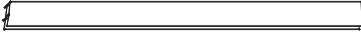





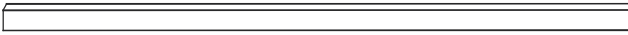
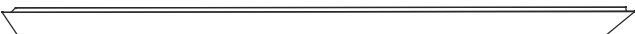

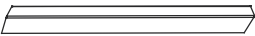
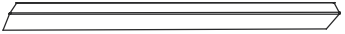
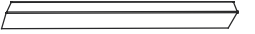
En raison de la proportion élevée de bois, la surface peut avoir différentes nuances et changer de couleur au fil du temps. Cela ne nécessite pas de traitement spécial et n'affecte pas la durée de vie de l'abri.



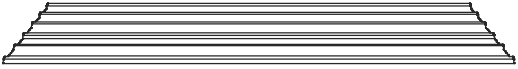













Si vous souhaitez peindre l'abri, demandez conseil à un peintre professionnel.

N'utilisez pas de produit corrosif ou autre produit de nettoyage agressif pouvant altérer l'abri.

AVERTISSEMENTS

- ❗ L'abri ne peut être utilisé à des fins résidentiels.
- ❗ La fondation doit être plane, stable et solide : nous recommandons une fondation de type dalle béton.
- ❗ N'effectuez pas l'installation par temps pluvieux ou venteux.
- ❗ Manipulez les pièces avec des bords en acier avec prudence.
- ❗ Pour le montage, n'utilisez que les outils listés dans la notice.
- ❗ Portez des vêtements de protection lors de l'installation : gants de travail, lunettes de protection et habits recouvrant les membres.
- ❗ Portez toujours des lunettes de sécurité et suivez les instructions lorsque vous utilisez des outils électriques.
- ❗ Nettoyez l'abri à l'eau claire et au savon. Vous pouvez également utiliser une brosse non abrasive et non dégraissante. Les produits de nettoyage contenant de l'huile ou de l'acétone, peuvent tacher ou endommager l'abri.
- ❗ Ne stockez pas d'objets chauds dans l'abri, tels que des grils ou des chalumeaux récemment utilisés, ou tout produit chimique volatil.
- ❗ Afin d'éviter toute déformation de l'abri, ne pas appuyer d'objets lourds contre les murs.
- ❗ En cas de neige, déblayez le toit.
- ❗ Assurez-vous que l'abri est suffisamment ventilé afin d'éviter toute moisissure.
- ❗ La direction du vent est un facteur important, évitez d'exposer l'abri et particulièrement les portes à une zone très venteuse. Gardez toujours les portes fermées et verrouillées lorsque l'abri n'est pas utilisé pour éviter les dommages.
- ❗ Veuillez contacter votre autorité locale et vous renseigner si un permis est nécessaire.

N°	PIÈCES	DESCRIPTION	QTÉ	ZONE*
1		Cadre inférieur en aluminium 40x35 L = 3029mm	2	A
2		Cadre inférieur en aluminium 40x35 L = 2879mm	2	A
3		Cadre inférieur en aluminium 60x60 L = 2289mm	1	A
4		Cadre inférieur en aluminium 60x60 L = 2289mm	1	A
5		Cadre inférieur en aluminium 60x60 L = 1988mm	1	A
6		Cadre inférieur en aluminium 60x60 L = 1988mm	1	A
7		Cadre de porte haut 63x40 L = 1485mm	1	A
8		Cadre de porte bas 63x40 L = 1485mm	1	A
9		Cadre de porte gauche 63x40 L = 2010mm	1	A
10		Cadre de porte droit 63x40 L = 2010mm	1	A
11		Poutre de toit en aluminium 120x40 L = 3550mm	4	B
12		Cadre extérieur de toit en aluminium (droite et gauche) 180x40 L = 3395mm	2	B
13		Cadre extérieur de toit en aluminium (frontal) 180x40 L = 3630mm	1	B
14		Cadre extérieur de toit en aluminium (arrière) 140x40 L = 3630mm	1	B
15		Profilé U en aluminium 37x30 L = 409mm	2	B
16		Profilé U en aluminium 37x30 L = 633mm	6	B
17		Profilé U en aluminium 37x30 L = 326mm	2	B
18		Gouttière de toit 133x91 L = 3650mm	1	B
19		Ventilation 500x205	2	A
20		Porte 2000x1500	1	C
21		Panneau de toit 1100x25 L = 3400mm	4	C
22		Lame murale en composite 160x28 L = 2944mm	14	A
23		Lame murale en composite 160x28 L = 2796mm	24	A
24		Lame murale en composite 160x28 L = 760mm	26	A
25		Lame murale en composite 160x28 L = 687mm	3	A
26		Lame murale en composite 160x28 L = 2796mm	2	A

N°	PIÈCES	DESCRIPTION	QTÉ	ZONE*
A		Vis avec cheville plastique 8x80	16	A
B		Vis 4x20	210	A
C		Connecteur de colonne en L 65x20 L = 65 mm	8	A
D		Connecteur de porte	4	A
E		Cadre de porte	8	A
F		Clé Allen	1	A
G		Connecteur de poutre en L 40x40 L = 40mm	28	B
H		Connecteur de cadre de toit en L	4	B
I		Serre-poutre pré-assemblés avec nr.26	8	B
J		Vis 5x75	60	C
K		Protection anti-pluie pour vis de toit	60	C
L		Embout pour visseuse	1	C
M		Embout de gouttière	1	C
N		Embout de gouttière	1	C
O		Bouchon de toit	28	C
P		Poignée de porte	1	C

*Afin de faciliter le montage, les pièces sont séparées et identifiées en 3 parties.

A : première partie d'installation; B : seconde partie d'installation ; C : dernière partie d'installation

HINWEISE

Vergewissern Sie sich vor Beginn der Installation, dass alle für den Zusammenbau erforderlichen Teile vorhanden und unbeschädigt sind.

Lesen Sie die Montageanleitung vollständig durch und überspringen Sie keine Schritte.

Legen Sie keine Gegenstände auf die Wandpaneele, treten Sie nicht darauf und gehen Sie vorsichtig damit um.

Zum Aufbau dieses Gartenhauses sind mindestens zwei Personen erforderlich.

Lassen Sie genügend Platz um das Gartenhaus herum, damit Sie bei der Montage nicht eingeschränkt werden.

Entnehmen Sie alle Teile aus den Kartons, legen Sie sie auf eine saubere Oberfläche und ordnen Sie sie den Zonen A, B und C zu.















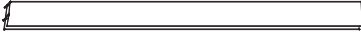





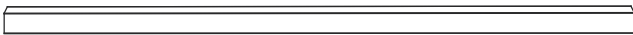
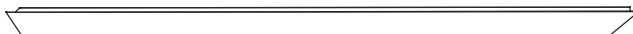

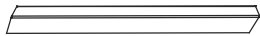
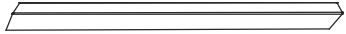
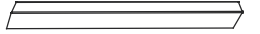
Aufgrund des hohen Holzanteils kann die Oberfläche unterschiedliche Schattierungen aufweisen und sich im Laufe der Zeit verfärben. Hierfür ist keine besondere Behandlung erforderlich, und die Nutzungsdauer des Gartenhauses wird dadurch nicht beeinträchtigt.



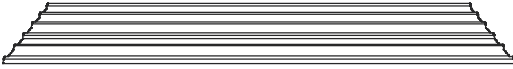













Wenn Sie das Gartenhaus streichen möchten, holen Sie den Rat eines professionellen Malers ein.

Verwenden Sie keine ätzenden oder anderen aggressiven Reinigungsmittel, die das Gartenhaus beschädigen könnten.

WARNHINWEISE

- ❗ Das Gartenhaus kann nicht für Wohnzwecke genutzt werden.
- ❗ Das Fundament muss eben, stabil und fest sein: Wir empfehlen ein Fundament vom Typ Betonplatte.
- ❗ Nicht bei regnerischem oder windigem Wetter aufbauen.
- ❗ Behandeln Sie Teile mit Stahlkanten mit Vorsicht.
- ❗ Verwenden Sie für die Montage nur die im Handbuch aufgeführten Werkzeuge.
- ❗ Tragen Sie während der Montage Schutzkleidung: Arbeitshandschuhe, Schutzbrille und Kleidung, die Ihre Gliedmaßen bedeckt.
- ❗ Tragen Sie stets eine Schutzbrille und befolgen Sie die Anweisungen bei der Verwendung von Elektrowerkzeugen.
- ❗ Reinigen Sie das Gartenhaus mit klarem Wasser und Seife. Sie können auch eine nicht scheuernde, nicht entfettende Bürste verwenden. Reinigungsmittel, die Öl oder Aceton enthalten, können Flecken oder Schäden verursachen.
- ❗ Lagern Sie keine heißen Gegenstände im Schutzraum, wie z.B. kürzlich benutzte Grillgeräte oder Fackeln, oder brennbare Chemikalien.
- ❗ Um eine Verformung des Gartenhauses zu verhindern, lehnen Sie keine schweren Gegenstände gegen die Wände.
- ❗ Bei Schnee ist das Dach zu räumen.
- ❗ Stellen Sie sicher, dass das Gartenhaus ausreichend belüftet ist, um Schimmelbildung zu vermeiden.
- ❗ Die Windrichtung ist ein wichtiger Faktor, vermeiden Sie es, das Gartenhaus und insbesondere die Türen einem sehr windigen Gebiet auszusetzen. Halten Sie die Türen immer geschlossen und verriegelt, wenn das Gartenhaus nicht in Gebrauch ist, um Schäden zu vermeiden.
- ❗ Bitte wenden Sie sich an Ihre örtliche Behörde und erkundigen Sie sich, ob eine Baugenehmigung erforderlich ist.

N°	TEILE	BESCHREIBUNG	ANZAHL	ZONE*
1		Aluminium-Bodenrahmen 40x35 L = 3029mm	2	A
2		Aluminium-Bodenrahmen 40x35 L = 2879mm	2	A
3		Aluminium-Bodenrahmen 60x60 L = 2289mm	1	A
4		Aluminium-Bodenrahmen 60x60 L = 2289mm	1	A
5		Aluminium-Bodenrahmen 60x60 L = 1988mm	1	A
6		Aluminium-Bodenrahmen 60x60 L = 1988mm	1	A
7		Oberer Türrahmen 63x40 L = 1485mm	1	A
8		Unterer Türrahmen 63x40 L = 1485mm	1	A
9		Linker Türrahmen 63x40 L = 2010mm	1	A
10		Rechter Türrahmen 63x40 L = 2010mm	1	A
11		Aluminium-Dachbalken 120x40 L = 3550mm	4	B
12		Äußerer Alu-Dachrahmen (rechts und links) 180x40 L = 3395mm	2	B
13		Äußerer Aluminium- Dachrahmen (vorne) 180x40 L = 3630mm	1	B
14		Äußerer Aluminium- Dachrahmen (hinten) 140x40 L = 3630mm	1	B
15		Aluminium-U-Profil 37x30 L = 409mm	2	B
16		Aluminium-U-Profil 37x30 L = 633mm	6	B
17		Aluminium-U-Profil 37x30 L = 326mm	2	B
18		Dachrinne 133x91 L = 3650mm	1	B
19		Belüftung 500x205	2	A
20		Tür 2000x1500	1	C
21		Dach-Paneel 1100x25 L = 3400mm	4	C
22		Verbundwerkstoff-Wand- platte 160x28 L = 2944mm	14	A
23		Verbundwerkstoff-Wand- platte 160x28 L = 2796mm	24	A
24		Verbundwerkstoff-Wand- platte 160x28 L = 760mm	26	A
25		Verbundwerkstoff-Wand- platte 160x28 L = 687mm	3	A
26		Verbundwerkstoff-Wand- platte 160x28 L = 2796mm	2	A

N°	TEILE	BESCHREIBUNG	ANZAHL	ZONE*
A		Schraube mit Kunststoffkappe 8x80	16	A
B		Schraube 4x20	210	A
C		L-Säulenverbinder 65x20 L = 65 mm	8	A
D		Tür-Anschluss	4	A
E		Tür-Rahmen	8	A
F		Sechskantschlüssel	1	A
G		L Strahlverbinder 40x40 L = 40mm	28	B
H		L Dachrahmenverbinder	4	B
I		Trägerklammer vormontiert mit nr.26	8	B
J		Schraube 5x75	60	C
K		Regenschutz für Dachschrauben	60	C
L		Spitze für Schraubendreher	1	C
M		Rinnen-Mundstück	1	C
N		Rinnen-Mundstück	1	C
O		Dachstopfen	28	C
P		Türgriff	1	C

*Zur Erleichterung des Zusammenbaus sind die Teile getrennt und in 3 Gruppen eingeteilt.
A: Erster Teil der Montage; **B**: zweiter Teil der Montage; **C**: letzter Teil der Montage.

RECOMENDACIONES

Antes de comenzar la instalación, verifica que todas las piezas necesarias para el montaje estén presentes y no estén dañadas.

Lee las instrucciones de montaje por completo y no omitas ningún paso.

No coloques objetos, pises ni manipules paneles de pared.

Se necesitan dos personas como mínimo para el montaje de esta caseta.

Deja suficiente espacio alrededor para que no se obstruya la instalación.

Saca todas las piezas de las cajas, colócalas en una superficie limpia y recógelas por zona A, B y C.

Debido a la alta proporción de madera, la superficie puede tener diferentes tonos y cambiar de color con el tiempo. Esta

no requiere un tratamiento especial y no afecta la vida de la caseta.

















Si quiere pintarlo, pide consejo a un pintor profesional.

No utilices productos de limpieza corrosivos u otros productos fuertes que puedan dañarlo.

ADVERTENCIAS

- ❗ La caseta no se puede usar con fines residenciales.
- ❗ La base debe ser plana, estable y sólida: recomendamos una base tipo losa de concreto.
- ❗ No lo instales en clima lluvioso o ventoso.
- ❗ Manipula las piezas con bordes de acero con cuidado.
- ❗ Para el montaje, usa solo las herramientas enumeradas en las instrucciones.
- ❗ Usa ropa protectora durante la instalación: guantes de trabajo, anteojos protectores y ropa que cubra las extremidades.
- ❗ Siempre usa gafas de seguridad y sigue las instrucciones cuando uses herramientas eléctricas.
- ❗ Limpia la caseta con agua limpia y jabón. También puedes usar un cepillo no abrasivo, no desengrasante. Productos de limpieza que contienen aceite o acetona, ya que pueden manchar o dañar el refugio.
- ❗ No almacenes objetos calientes en el refugio, como parrillas o antorchas usadas recientemente, ni ningún producto químico volátil.
- ❗ Para evitar la deformación de la caseta, no presiones objetos pesados

Nº	PIEZAS	DESCRIPCIÓN	CANTI- DAD	ÁREA*
1		Marco inferior de aluminio 40x35 L = 3029mm	2	A
2		Marco inferior de aluminio 40x35 L = 2879mm	2	A
3		Marco inferior de aluminio 60x60 L = 2289mm	1	A
4		Marco inferior de aluminio 60x60 L = 2289mm	1	A
5		Marco inferior de aluminio 60x60 L = 1988mm	1	A
6		Marco inferior de aluminio 60x60 L = 1988mm	1	A
7		Marco de puerta alto 63x40 L = 1485mm	1	A
8		Marco bajo de puerta 63x40 L = 1485mm	1	A
9		Marco de puerta izquierda 63x40 L = 2010mm	1	A
10		Marco de puerta derecha 63x40 L = 2010mm	1	A
11		Viga de techo de aluminio 120x40 L = 3550mm	4	B
12		Marco exterior de techo de alu. (derecho e izquierdo) 180x40 L = 3395mm	2	B
13		Marco exterior de techo de aluminio (frontal) 180x40 L = 3630mm	1	B
14		Marco exterior de techo de aluminio (trasero) 140x40 L = 3630mm	1	B
15		Perfil de aluminio en U 37x30 L = 409mm	2	B
16		Perfil de aluminio en U 37x30 L = 633mm	6	B
17		Perfil de aluminio en U 37x30 L = 326mm	2	B
18		Canalón de techo 133x91 L = 3650mm	1	B
19		Ventilación 500x205	2	A
20		Puerta 2000x1500	1	C
21		Panel de techo 1100x25 L = 3400mm	4	C
22		Hoja de pared compuesta 160x28 L = 2944mm	14	A
23		Hoja de pared compuesta 160x28 L = 2796mm	24	A
24		Hoja de pared compuesta 160x28 L = 760mm	26	A
25		Hoja de pared compuesta 160x28 L = 687mm	3	A
26		Hoja de pared compuesta 160x28 L = 2796mm	2	A

Nº	PIEZAS	DESCRIPCIÓN	CANTIDAD	ÁREA*
A		Tornillo con tapón de plástico 8x80	16	A
B		Tornillo 4x20	210	A
C		Conector de columna en forma de L 65x20 L = 65 mm	8	A
D		Conector de puerta	4	A
E		Marco de puerta	8	A
F		Llave Allen	1	A
G		Conector de viga en L 40x40 L = 40mm	28	B
H		Conector de marco de techo en forma de L	4	B
I		Abrazadera de viga premontado con nr.26	8	B
J		Tornillo 5x75	60	C
K		Protección contra la lluvia para tornillos de techo	60	C
L		Boquilla para destornillado	1	C
M		Foquilla para canaleta	1	C
N		Foquilla para canaleta	1	C
O		Tapón de techo	28	C
P		Tirador de puerta	1	C

*Para facilitar el montaje, las partes se separan e identifican en 3 partes.

A : primera parte de la instalación; B : segunda parte de la instalación; C : última parte de la instalación.

RACCOMANDAZIONI

Prima di iniziare l'installazione, assicurarsi che tutte le parti necessarie per il montaggio siano presenti e non danneggiate.

Leggere interamente le istruzioni di montaggio e non saltare nessun passaggio.

Non appoggiare alcun oggetto sui pannelli delle pareti, non calpestarli e maneggiarli con cura.

Per assemblare questa casetta sono necessarie almeno due persone.

Lasciate abbastanza spazio intorno al rifugio in modo da non essere ostacolati durante installazione.

Togliere tutte le parti dai cartoni, posizionarli su una superficie pulita e assemblarli per le zone A, B e C.

A causa dell'alta percentuale di legno, la superficie può avere sfumature diverse e cambiare colore nel tempo. Questo non richiede un trattamento speciale e non influisce sulla vita del casetta stessa.

















Se volete dipingere il rifugio, chiedete consiglio a un pittore professionista.

Non utilizzare prodotti per la pulizia corrosivi o altri prodotti aggressivi che possano danneggiare il rifugio.

AVVERTENZE

- ❗ Il rifugio non può essere utilizzato per scopi residenziali.
- ❗ La fondazione deve essere piana, stabile e solida: si consiglia una fondazione in calcestruzzo.
- ❗ Non installare in caso di pioggia o vento.
- ❗ Maneggiare con cura le parti con i bordi in acciaio.
- ❗ Per l'installazione utilizzare solo gli strumenti elencati nel manuale.
- ❗ Indossare indumenti protettivi durante l'installazione: guanti da lavoro, occhiali di sicurezza e indumenti che coprano gli arti.
- ❗ Indossare sempre occhiali di sicurezza e seguire le istruzioni per l'uso degli utensili elettrici.
- ❗ Pulire il rifugio con acqua pulita e sapone. È inoltre possibile utilizzare una spazzola non abrasiva e non sgrassante. I prodotti per la pulizia contenenti olio o acetone possono macchiare o danneggiare il rifugio.
- ❗ Non conservare nel rifugio oggetti caldi, come griglie o torce usate di recente, o sostanze chimiche volatili.
- ❗ Per evitare la deformazione del rifugio, non appoggiare oggetti pesanti contro le pareti.
- ❗ In caso di neve, pulire il tetto.
- ❗ Assicurarsi che il rifugio sia sufficientemente ventilato per evitare la formazione di muffa.
- ❗ La direzione del vento è un fattore importante, evitare di esporre il rifugio e soprattutto le porte ad una zona molto ventosa. Tenere sempre le porte chiuse quando il rifugio non è in uso per evitare danni.
- ❗ Si prega di contattare il vostro comune per sapere se è necessario un permesso.

N°	PARTI	DESCRIZIONE	Q.TÀ	ZONA*
1		Telaio inferiore in alluminio 40x35 L = 3029mm	2	A
2		Telaio inferiore in alluminio 40x35 L = 2879mm	2	A
3		Telaio inferiore in alluminio 60x60 L = 2289mm	1	A
4		Telaio inferiore in alluminio 60x60 L = 2289mm	1	A
5		Telaio inferiore in alluminio 60x60 L = 1988mm	1	A
6		Telaio inferiore in alluminio 60x60 L = 1988mm	1	A
7		Telaio alto della porta 63x40 L = 1485mm	1	A
8		Telaio basso della porta 63x40 L = 1485mm	1	A
9		Telaio della porta a sinistra 63x40 L = 2010mm	1	A
10		Telaio della porta a destra 63x40 L = 2010mm	1	A
11		Trave per tetto in alluminio 120x40 L = 3550mm	4	B
12		Telaio esterno del tetto in allu. (a destra e a sinistra) 180x40 L = 3395mm	2	B
13		Telaio esterno del tetto in alluminio (anteriore) 180x40 L = 3630mm	1	B
14		Telaio esterno del tetto in alluminio (posteriore) 140x40 L = 3630mm	1	B
15		Profilo a U in alluminio 37x30 L = 409mm	2	B
16		Profilo a U in alluminio 37x30 L = 633mm	6	B
17		Profilo a U in alluminio 37x30 L = 326mm	2	B
18		Tetto di grondaia 133x91 L = 3650mm	1	B
19		Ventilazione 500x205	2	A
20		Porta 2000x1500	1	C
21		Pannello da tetto 1100x25 L = 3400mm	4	C
22		Fascia murale in composito 160x28 L = 2944mm	14	A
23		Fascia murale in composito 160x28 L = 2796mm	24	A
24		Fascia murale in composito 160x28 L = 760mm	26	A
25		Fascia murale in composito 160x28 L = 687mm	3	A
26		Fascia murale in composito 160x28 L = 2796mm	2	A

N°	PARTI	DESCRIZIONE	Q.TÀ	ZONA*
A		Viti con tassello in plastica 8x80	16	A
B		Viti 4x20	210	A
C		Connettore a colonna L 65x20 L = 65 mm	8	A
D		Connettore della porta	4	A
E		Telaio porta	8	A
F		Chiave Allen	1	A
G		Connettore per trave a L 40x40 L = 40mm	28	B
H		Connettore a L per il telaio del tetto	4	B
I		Morsetto per travi premontato con nr.26	8	B
J		Viti 5x75	60	C
K		Protezione contro la pioggia per le viti per tetto	60	C
L		Adattatore per il cacciavite	1	C
M		Adattatore per grondaia	1	C
N		Adattatore per grondaia	1	C
O		Tappo del Tetto	28	C
P		Maniglia della porta	1	C

*Per facilitare il montaggio, le parti sono separate e identificate in 3 parti.

A: prima parte dell'installazione; B: seconda parte dell'installazione; C: ultima parte dell'installazione

ZALECENIA

Przed rozpoczęciem instalacji należy upewnić się, że wszystkie części niezbędne do montażu są obecne i nieuszkodzone.

Należy dokładnie przeczytać instrukcję montażu, i pod żadnym pozorem nie pomijać żadnego z kroków. Obchodź się ostrożnie z panelami ściennymi- nie kładź na nich żadnych przedmiotów i nie nadepnij na nie podczas instalacji.

Do montażu domku potrzebne będą przynajmniej dwie osoby.

Pozostaw nieco przestrzeni wokół miejsca, w którym zdecydujesz się postawić domek tak, by móc swobodnie poruszać się podczas jego instalacji.

Wymij wszystkie elementy z kartonów i umieść je na czystej, suchej powierzchni, grupując je według sfer A, B i C.

Ze względu na wykorzystanie drewna do produkcji domku, poszczególne elementy mogą różnić się odcieniem, oraz zmieniać go w trakcie użytkowania. Nie oznacza to, że te elementy wymagają specjalnej konserwacji, oraz nie wpływa to negatywnie na trwałość domku.

















Jeśli chciałbyś pomalować domek, zwróć się o radę do profesjonalnego malarza.

Do czyszczenia domku nie należy stosować żadnych żrących lub silnie działających środków czyszczących, które mogłyby uszkodzić strukturę domku.

OSTRZEŻENIA

- ❗ Domek nie może być wykorzystywany do celów mieszkalnych.
- ❗ Fundament domku musi być płaski, silny i solidny- zalecamy fundament typu płyta betonowa.
- ❗ Nie instalować w czasie deszczu lub podczas silnego wiatru.
- ❗ Obchodzić się ostrożnie z częściami o stalowych krawędziach.
- ❗ Do instalacji używać wyłącznie narzędzi wymienionych w instrukcji obsługi.
- ❗ Podczas instalacji należy nosić odzież ochronną: rękawice robocze, okulary ochronne i odzież zakrywającą kończyny.
- ❗ Podczas używania elektronarzędzi należy zawsze nosić okulary ochronne i postępować zgodnie z instrukcjami.
- ❗ Czyść domek wodą z mydłem, Możesz również użyć delikatnie, nieodtłuszczającej szczotki. Nie używaj środków zawierających aceton lub olej, mogą one trwale zabrudzić lub uszkodzić domek.
- ❗ W domku nie należy przechowywać gorących przedmiotów, takich jak świeżo używany grill, nagrzana latarka czy lotne substancje chemiczne.
- ❗ Aby zapobiec defomacji domku, nie należy opierać ciężkich przedmiotów o ściany.
- ❗ W przypadku śniegu, regularnie oczyszczaj dach.
- ❗ Aby uniknąć pleśni, upewnij się czy pomieszczenie jest odpowiednio wentylowane.
- ❗ Należy unikać ustawiania domku na bardzo wietrznej przestrzeni. Gdy domek nie jest używany, drzwi należy zawsze trzymać zamknięte i zablokowane, aby uniknąć uszkodzeń.
- ❗ Skontaktuj się z lokalnymi władzami by mieć pewność, że nie potrzebujesz pozwolenia na budowę.

N°	CZĘŚCI	OPIS	ILOŚĆ	STREFA
1		Aluminiowa rama dolna 40x35 L = 3029mm	2	A
2		Aluminiowa rama dolna 40x35 L = 2879mm	2	A
3		Aluminiowa rama dolna 60x60 L = 2289mm	1	A
4		Aluminiowa rama dolna 60x60 L = 2289mm	1	A
5		Aluminiowa rama dolna 60x60 L = 1988mm	1	A
6		Aluminiowa rama dolna 60x60 L = 1988mm	1	A
7		Górna ościeżnica drzwi 63x40 L = 1485mm	1	A
8		Dolna ościeżnica drzwi 63x40 L = 1485mm	1	A
9		Lewa rama drzwi 63x40 L = 2010mm	1	A
10		Prawa rama drzwi 63x40 L = 2010mm	1	A
11		Alu. belka dachowa szczytowa 120x40 L = 3550mm	4	B
12		Zewnętrzna aluminiowa rama dachu (prawa i lewa) 180x40 L = 3395mm	2	B
13		Zewnętrzna aluminiowa rama dachu (przód) 180x40 L = 3630mm	1	B
14		Zewnętrzna aluminiowa rama dachu (tylna) 140x40 L = 3630mm	1	B
15		Aluminiowy profil U 37x30 L = 409mm	2	B
16		Aluminiowy profil U 37x30 L = 633mm	6	B
17		Aluminiowy profil U 37x30 L = 326mm	2	B
18		Rynna dachowa 133x91 L = 3650mm	1	B
19		Wentylacja 500x205	2	A
20		Drzwi 2000x1500	1	C
21		Panel dachowy 1100x25 L = 3400mm	4	C
22		Kompozytowy panel ścienny 160x28 L = 2944mm	14	A
23		Kompozytowy panel ścienny 160x28 L = 2796mm	24	A
24		Kompozytowy panel ścienny 160x28 L = 760mm	26	A
25		Kompozytowy panel ścienny 160x28 L = 687mm	3	A
26		Kompozytowy panel ścienny 160x28 L = 2796mm	2	A

N°	CZĘŚCI	OPIS	ILOŚĆ	STREFA*
A		Śruba z plastikową zaślepką 8x80	16	A
B		Śruba 4x20	210	A
C		Złącze kolumnowe w kształcie L 65x20 L = 65 mm	8	A
D		Złącze drzwiowe	4	A
E		Rama drzwiowa	8	A
F		Klucz imbusowy	1	A
G		Złącze belek w kształcie L 40x40 L = 40mm	28	B
H		Złącze ramy dachowej w kształcie L	4	B
I		Zacisk belkowy wstępnie zmontowane z nr 26	8	B
J		Śruba 5x75	60	C
K		Ochrona przeciwdeszczowa dla wkrętów dachowych	60	C
L		Końcówka wkrętaka	1	C
M		Zakończenie rynny	1	C
N		Zakończenie rynny	1	C
O		Kotek dachowy	28	C
P		Uchwyt drzwiowy	1	C

*Dla ułatwienia montażu, części podzielono na 3 etapy i oznaczono według nich.
A: Pierwsza część instalacji; **B:** Druga część instalacji; **C:** Trzecia i ostatnia część instalacji

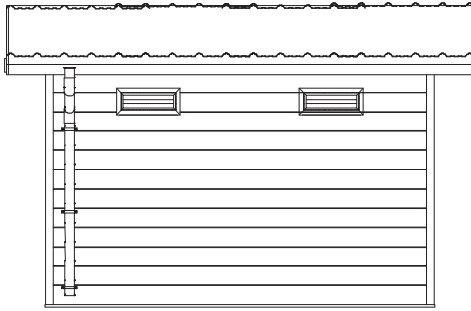

EN	BACK VIEW	FRONT VIEW
FR	VUE ARRIÈRE	VUE FRONTALE
DE	RÜCKANSICHT	FRONTALANSICHT
ES	VISTA POSTERIOR	VISTA FRONTAL
IT	VISTA POSTERIORE	VISTA FRONTALE
PL	WIDOK Z TYŁU	WIDOK Z PRZODU

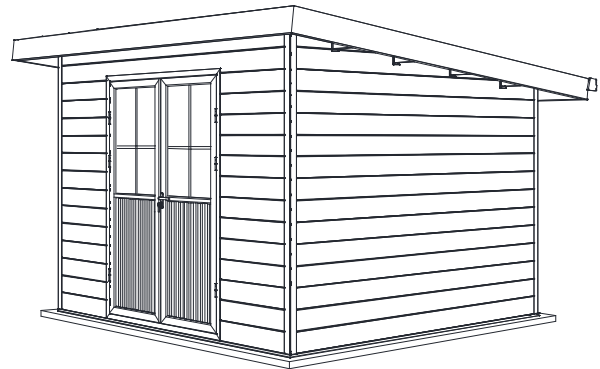
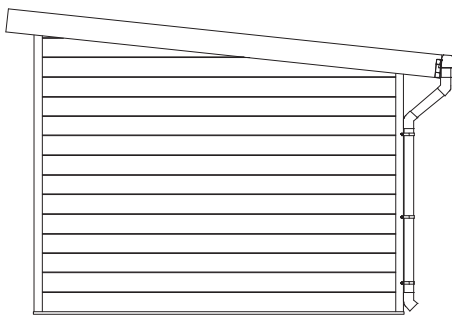

EN	SIDE VIEW	AXONOMETRIC VIEW
FR	VUE LATÉRALE	PERSPECTIVE
DE	SEITENANSICHT	PERSPEKTIVE
ES	VISTA LATERAL	PERSPECTIVA
IT	VISTA LATERALE	PROSPETTIVA
PL	WIDOK Z BOKU	PERSPEKTYWA

TOOLS REQUIRED FOR INSTALLATION / OUTILS NÉCESSAIRES / BENÖTIGTE WERKZEUGE / INSTRUMENTOS NECESARIOS / STRUMENTI NECESSARI / NIEZBĘDNE NARZĘDZIA

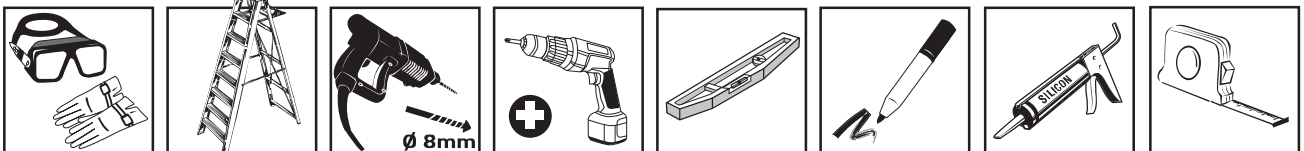



GROUND REQUIREMENTS / PRÉ-REQUIS AU SOL / BODEN-VORAUSSETZUNGEN / REQUISITOS DEL SUELO / REQUISITI DEL TERRENO / WYMAGANIA DOTYCZĄCE PODŁOŻA

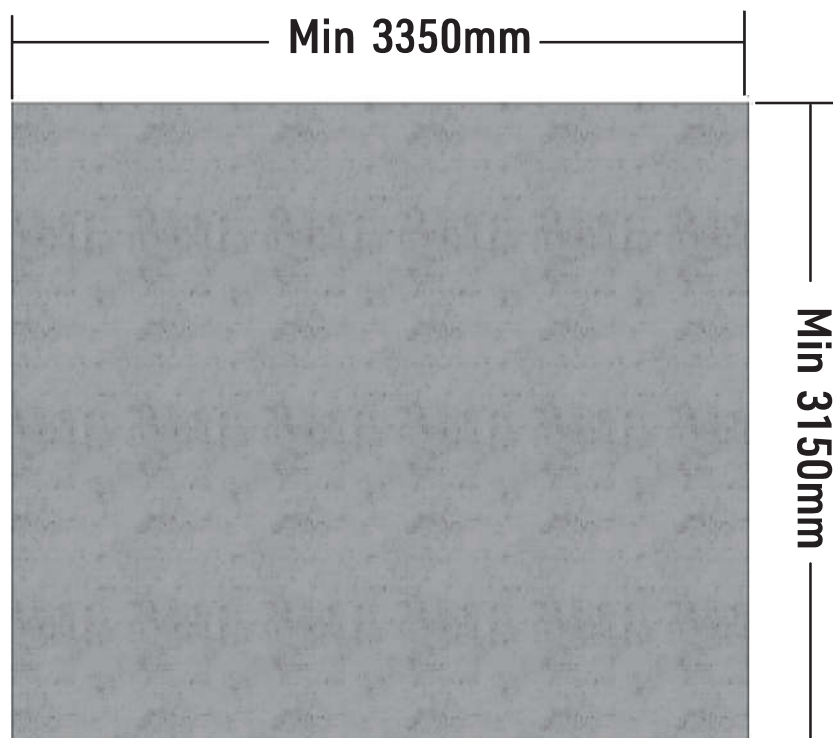

- EN** A good foundation is one of the most important things to guarantee the safety and durability of your garden shed. A foundation that is completely level and processed at the right angles guarantees a problem-free installation and the durability of your garden shed. This is especially important for the exact fit of the doors. We recommend the following: **1) Concrete or pavement slab foundation 2) Cast concrete foundation**
-
- FR** Une bonne fondation est très importante pour garantir sécurité et solidité de votre abri. La fondation doit être plane, à angle droit et stable afin d'éviter tout problème à l'installation et à l'usage. Ces critères sont particulièrement importants pour l'installation des portes. **Nous recommandons une fondation de type dalle béton.**
-
- DE** Ein solides Fundament ist sehr wichtig, um die Sicherheit und Stabilität Ihres Gartenhauses zu gewährleisten. Das Fundament muss eben, rechteckig und stabil sein, um Probleme bei der Montage und Nutzung zu vermeiden. Diese Kriterien sind besonders wichtig für den Einbau von Türen. **Wir empfehlen ein Fundament vom Typ Betonplatte.**
-
- ES** Una buena base es muy importante para garantizar la seguridad y la solidez de la caseta. La base debe ser plana, en ángulo recto y estable para evitar problemas de instalación y uso. Estos criterios son particularmente importantes para la instalación de puertas. **Recomendamos una base tipo losa de cemento.**
-
- IT** Una buona fondazione è molto importante per garantire la sicurezza e la solidità del vostro rifugio. La fondazione dev'essere a livello e stabile per evitare problemi durante l'installazione e l'uso. Questi criteri sono particolarmente importanti per l'installazione delle porte. **Si consiglia una fondazione in cemento armato.**
-
- PL** Dobry fundament jest bardzo ważny do zapewnienia bezpieczeństwa i trwałości Twojego domku. By uniknąć problemów w trakcie montażu i użytkowania, fundament powinien być płaski, równy i stabilny. Stan fundamentu jest szczególnie istotny dla odpowiedniej instalacji drzwi. **Rekomendujemy wykorzystanie fundamentu typu płyta betonowa.**

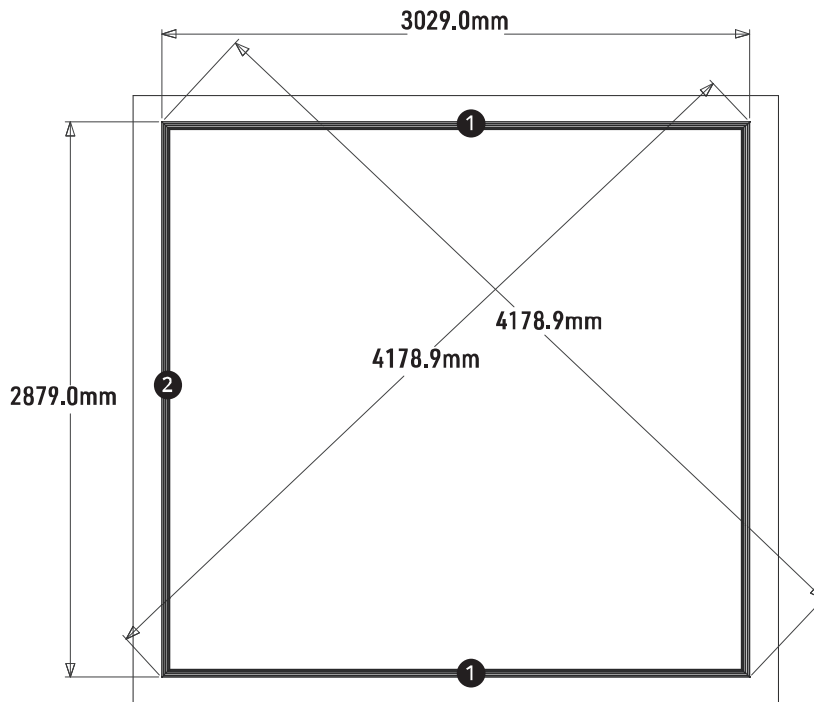

- EN** Frame out the installation area by using chalk. Check the leveling before starting the installation process – the foundation is key to guarantee the safety and the durability of your garden shed(s).
- FR** Définissez la zone d'installation à la craie. Une bonne fondation est très importante pour garantir sécurité et solidité de votre abri, vérifiez que celle-ci est bien plane.
- DE** Legen Sie den Montagebereich mit Kreide fest. Ein gutes Fundament ist sehr wichtig, um die Sicherheit und Stabilität Ihres Gartenhauses zu gewährleisten. Vergewissern Sie sich, dass das Fundament eben ist.
- ES** Definir el área de instalación con tiza. Una buena base es muy importante para garantizar la seguridad y la solidez de la caseta, verifica que esté plano.
- IT** Definire l'area di installazione del gesso. Una buona base è molto importante per garantire la sicurezza e la solidità del vostro rifugio, controllare che sia a livello.
- PL** Wyznacz obszar instalacji przy pomocy kredy. Odpowiedni fundament jest niezbędny by zagwarantować bezpieczeństwo i stabilność domku, sprawdź czy jest ono płaskie.

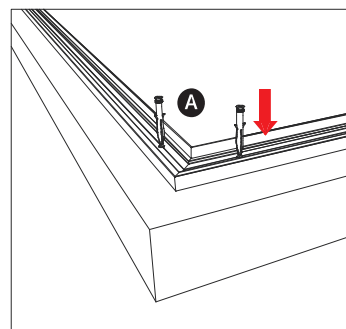
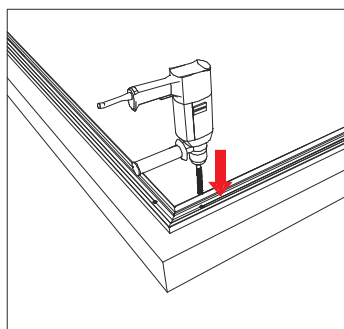

- EN** Place the dowels in the holes and screw them into the ground as much as possible.
- FR** Placez les chevilles dans les trous et vissez dans le sol autant que possible.
- DE** Setzen Sie die Dübel in die Löcher und schrauben Sie sie so weit wie möglich in den Boden ein.
- ES** Coloca los tacos en los agujeros y atorníllalos al suelo tanto como sea posible.
- IT** Posizionare i tasselli nei fori e avvitare il più possibile nel terreno.
- PL** Umieść kołki w otworach i wkręć w podłoże w miarę możliwości.

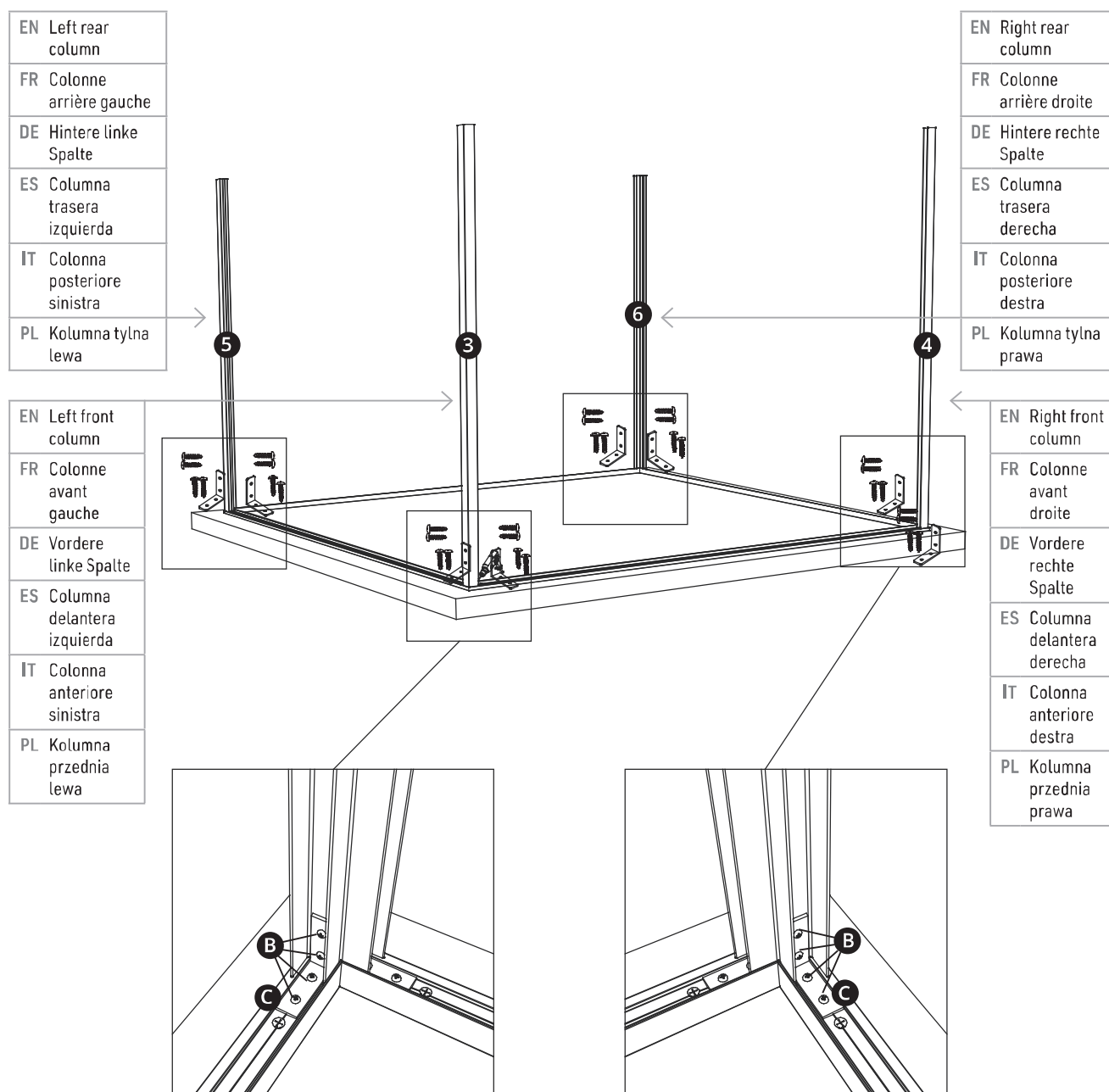

EN Position the column to the right position and fix them with the L bracket and screws. **Be careful, the columns don't all have the same weight nor the same height or shape. Make sure that they are placed vertically.**

FR Mettez les colonnes dans le bon sens et fixez les en vissant les connecteurs de colonnes en L. **Attention, les colonnes n'ont pas toutes le même poids ou le même profil. Assurez vous de leur verticalité.**

DE Legen Sie die Säulen in die richtige Position und befestigen Sie sie durch Verschrauben der L-förmigen Säulenverbinder. **Achtung, nicht alle Säulen haben das gleiche Gewicht oder Profil. Achten Sie darauf, dass sie gerade sind.**

ES Coloca las columnas en la dirección correcta y fíjalas atornillando los conectores de columna en forma de L. **Ten en cuenta que las columnas no tienen el mismo peso o el mismo perfil. Asegúrate de que sean verticales.**

IT Mettere le colonne nella giusta direzione e fissarle avvitando i connettori delle colonne a L. **Attenzione, non tutte le colonne hanno lo stesso peso o profilo. Assicuratevi che siano verticali.**

PL Umieść kolumny we właściwych miejscach i zamocuj je, przykręcając złącza kolumnowe w kształcie litery L. **Nie wszystkie kolumny mają ten sam kształt i wagę. Upewnij się, że montujesz je w pionie.**

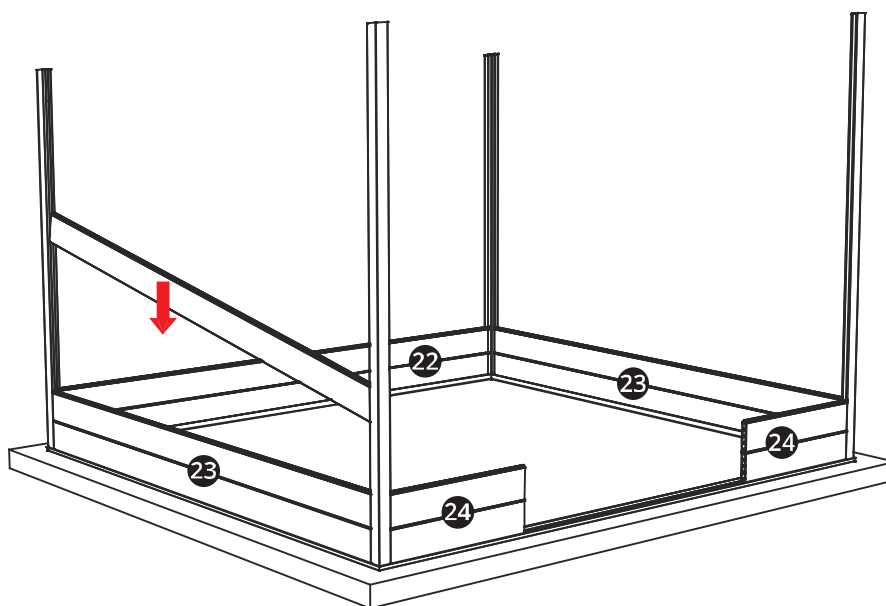

- EN Slide the wall boards into the column slot.
- FR Glissez les lames murales dans la fente de colonne.
- DE Schieben Sie die Wandbretter in den dafür vorgesehenen Säulenschlitz.
- ES Desliza las cuchillas en la ranura de la columna.
- IT Far scorrere le tavole da parete nella fessura della colonna.
- PL Wsuń panele ścienne w szczelinę na słupku.

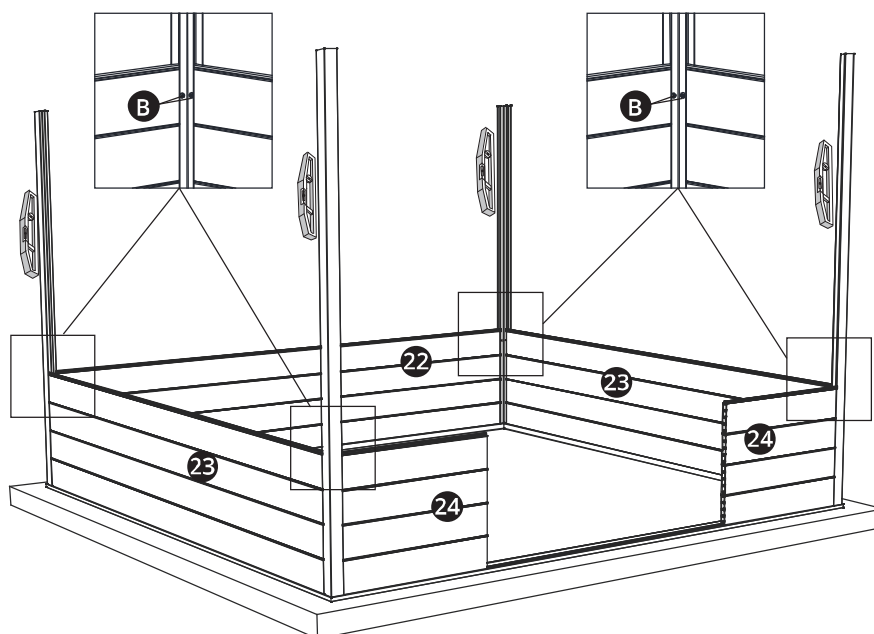

- EN Screw through each column to the wall panel every 4 boards - making sure the columns are vertical.
- FR Toutes les 4 lames, vissez cette dernière à la colonne murale afin de s'assurer de la verticalité des colonnes.
- DE Schrauben Sie alle 4 Bretter an die Wandsäule, um die Rechtwinkligkeit der Säulen zu gewährleisten.
- ES Cada 4 cuchillas, atorníllalo a la columna de la pared para garantizar la verticalidad de las columnas.
- IT Ogni 4 tavole, avvitarle alla colonna a muro per garantire la verticalità delle colonne.
- PL Co 4 panele, przykręć ostatni z nich do kolumny ściennej, aby zapewnić pionowość kolumn.

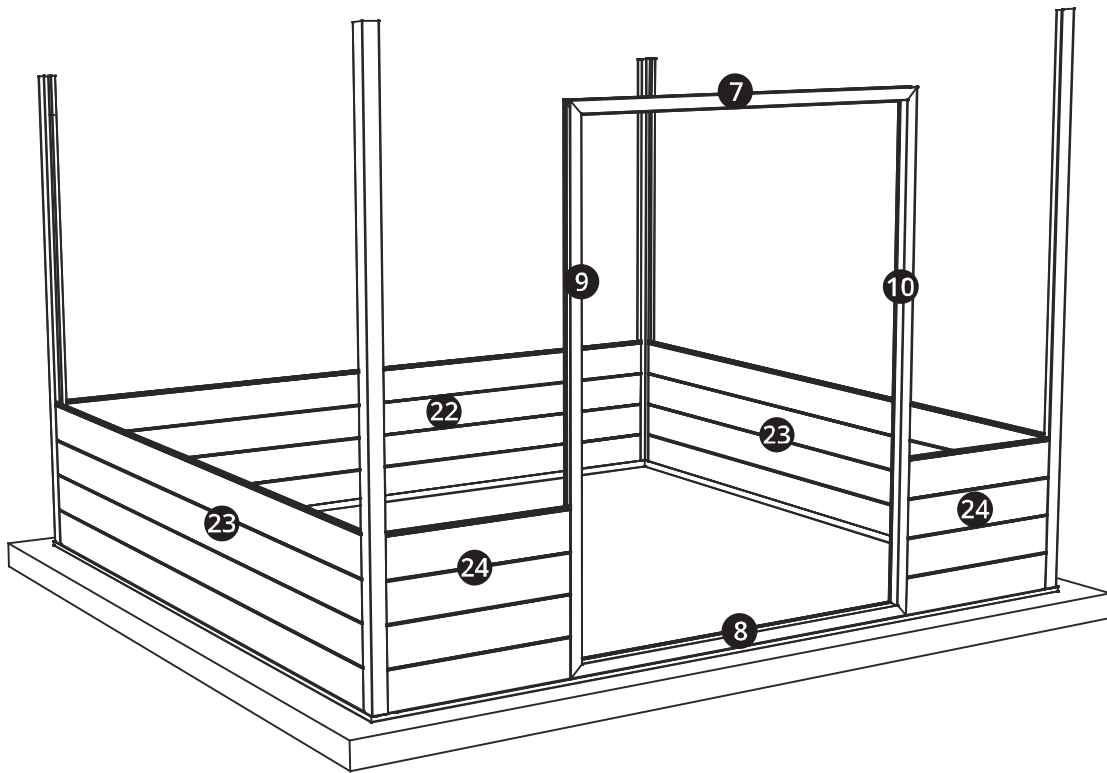
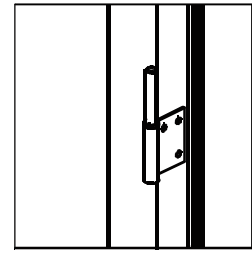
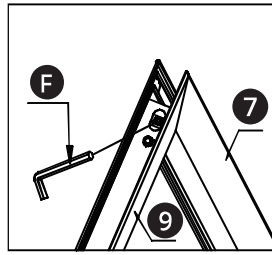
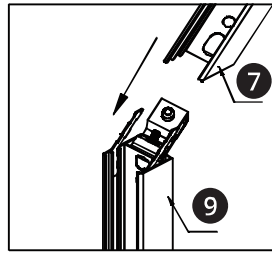
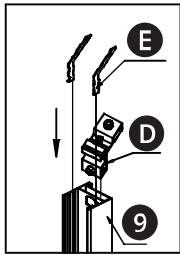

EN Fixing the door frame with connection acc. and fasten with hexagon key. **The hinges are in front of the frame.**

FR Assemblez les cadres de porte grâce aux connecteurs de porte et la clé Allen. **Les charnières doivent être à l'avant du cadre.**

DE Montieren Sie die Türrahmen mit Hilfe der Verbindungselemente und des Imbusschlüssels. **Die Scharniere müssen sich an der Vorderseite des Rahmens befinden.**

ES Ensambla los marcos de las puertas usando las conexiones y la llave Allen. **Las bisagras deben estar en la parte delantera del marco.**

IT Montare i telai delle porte utilizzando i collegamenti e la chiave a brugola. **Le cerniere devono trovarsi nella parte anteriore del telaio.**

PL Zamontuj ramę drzwiową za pomocą złączy i klucza imbusowego. **Zawiasy muszą znajdować się z przodu ramy.**

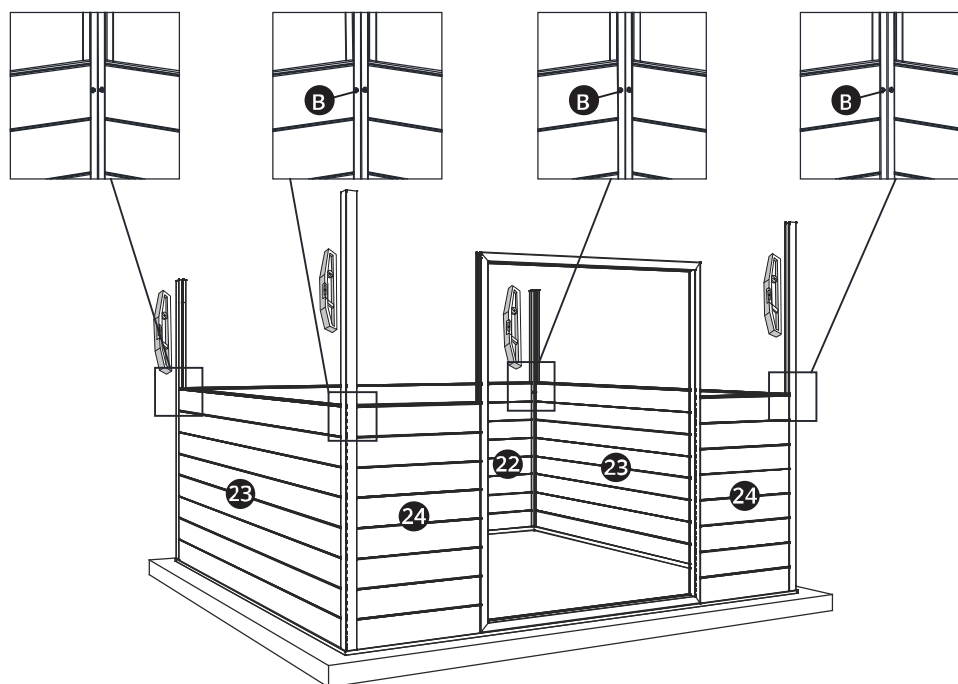

EN Screw through each column to the wall panel every 4 boards – making sure the columns are vertical.

FR Toutes les 4 lames, vissez cette dernière à la colonne murale afin de s'assurer de la verticalité des colonnes.

DE Schrauben Sie alle 4 Bretter an die Wandsäule, um die Rechtwinkligkeit der Säulen zu gewährleisten.

ES Cada 4 cuchillas, atorníllalo a la columna de la pared para garantizar la verticalidad de las columnas.

IT Ogni 4 tavole, avvitate alla colonna a muro per garantire la verticalità delle colonne.

PL Co 4 panele, przykręć ostatni z nich do kolumny ściennej, aby zapewnić pionowość kolumn.

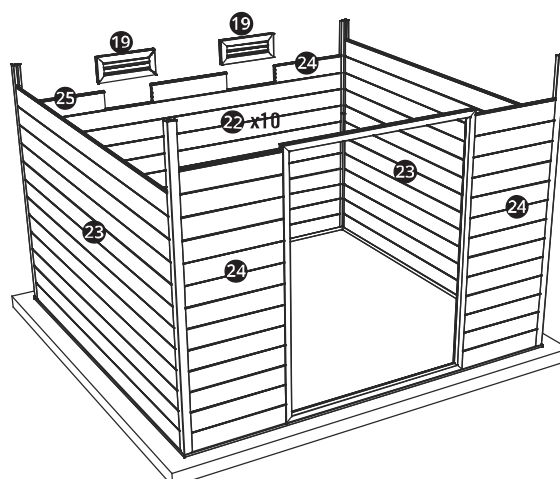

EN Put the vent kits upon the 10th board of the wall panel back side - put the short wall panel as per in the picture.

FR Mettez les grilles de ventilation au dessus de la 10ème lame à l'arrière de l'abri. Entourez les ventilations de lames murales plus courtes comme présenté sur l'illustration.

DE Bringen Sie die Lüftungsgitter über der 10. Platte an der Rückseite des Unterstandes an. Umgeben Sie die Öffnungen mit kürzeren Wandplatten, wie in der Abbildung gezeigt

ES Coloca las rejillas de ventilación sobre la décima cuchilla en la parte posterior de la caseta. Rodea las rejillas de ventilación con paneles de pared más cortos como se muestra en la ilustración.

IT Mettere le griglie di ventilazione sopra la decima lama sul retro del rifugio. Circondare le bocchette di ventilazione con pale da parete più corte come mostrato nell'illustrazione.

PL Umieść kratki wentylacyjne nad 10 panelem z tyłu domku. Otocz otwory wentylacyjne krótszymi panelami ściennymi, jak pokazano na ilustracji.

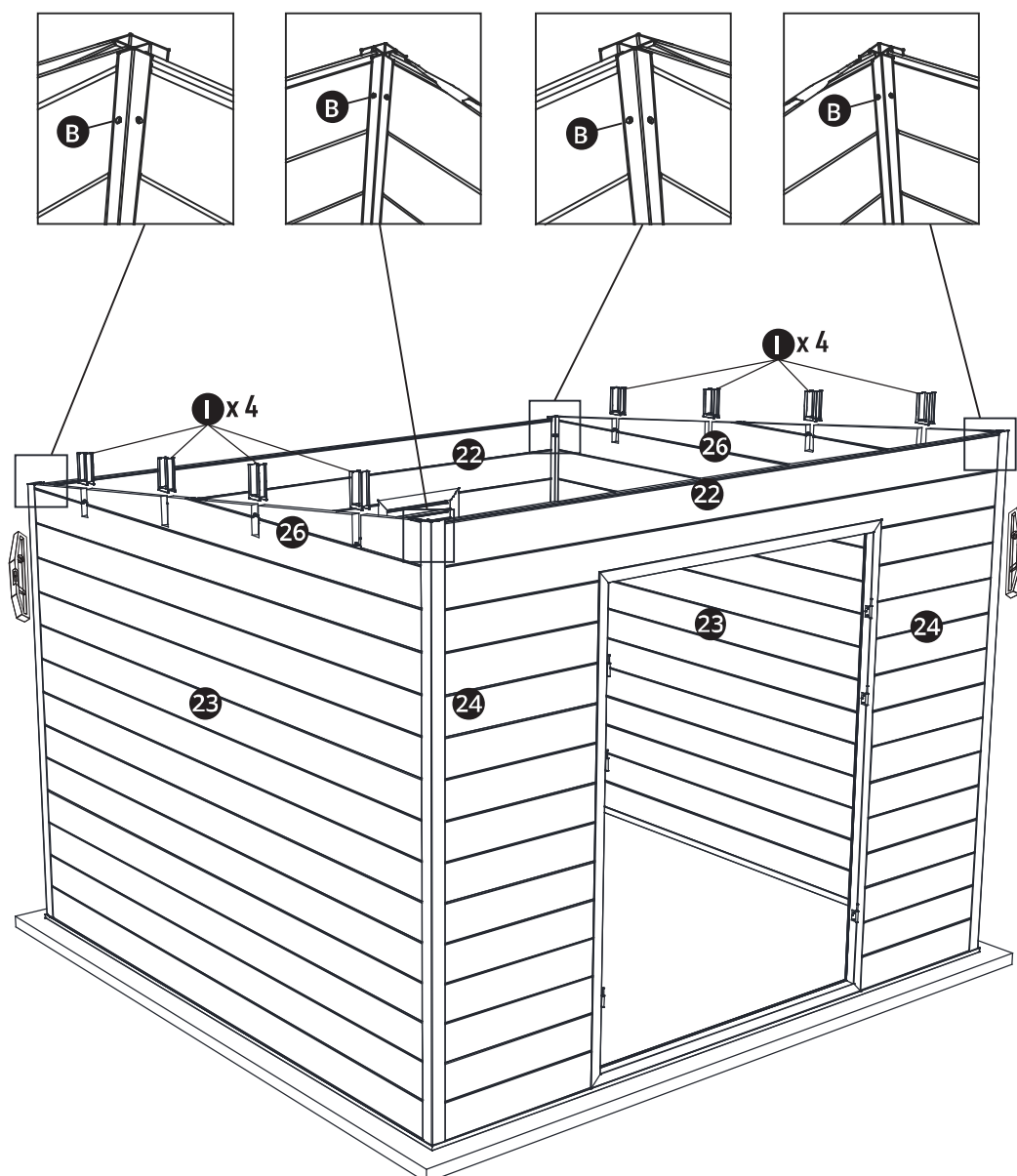

- EN** After the wallboard is installed in place, fix it with screws between where the top wall panel and the column meet. **(Note: keep the column vertical)** Slide the beam clip into the board slot.
- FR** Finalisez la pose des lames murales en positionnant les panneaux triangulaires et en les vissant en haut des colonnes. **(NOTE : gardez les colonnes verticales)** Placez les serre-poutres dans les encoches.
- DE** Beenden Sie die Montage der Wandbretter, indem Sie die dreieckigen Paneele in Position bringen und oben auf die Säulen schrauben. **(HINWEIS: Halten Sie die Säulen senkrecht)** Platzieren Sie die Trägerklammern in den Einkerbungen.
- ES** Finaliza la instalación de los tablonos de la pared colocando los paneles triangulares y atornillándolos en la parte superior de las columnas. **(NOTA: mantén las columnas verticales)** Coloca las abrazaderas de la viga en las muescas.
- IT** Terminare l'installazione dei pannelli a parete posizionando i pannelli triangolari e avvitandoli alla sommità delle colonne. **(NOTA : Mantenere le colonne verticali)** Posizionare i morsetti della trave nelle dentellature.
- PL** Montaż płyt ściennych należy zakończyć ustawieniem trójkątnych paneli i przykręceniem ich do górnej części słupów. **(UWAGA: Kolumny należy utrzymywać w pozycji pionowej)** Umieścić zaciski belki w nacięciach.

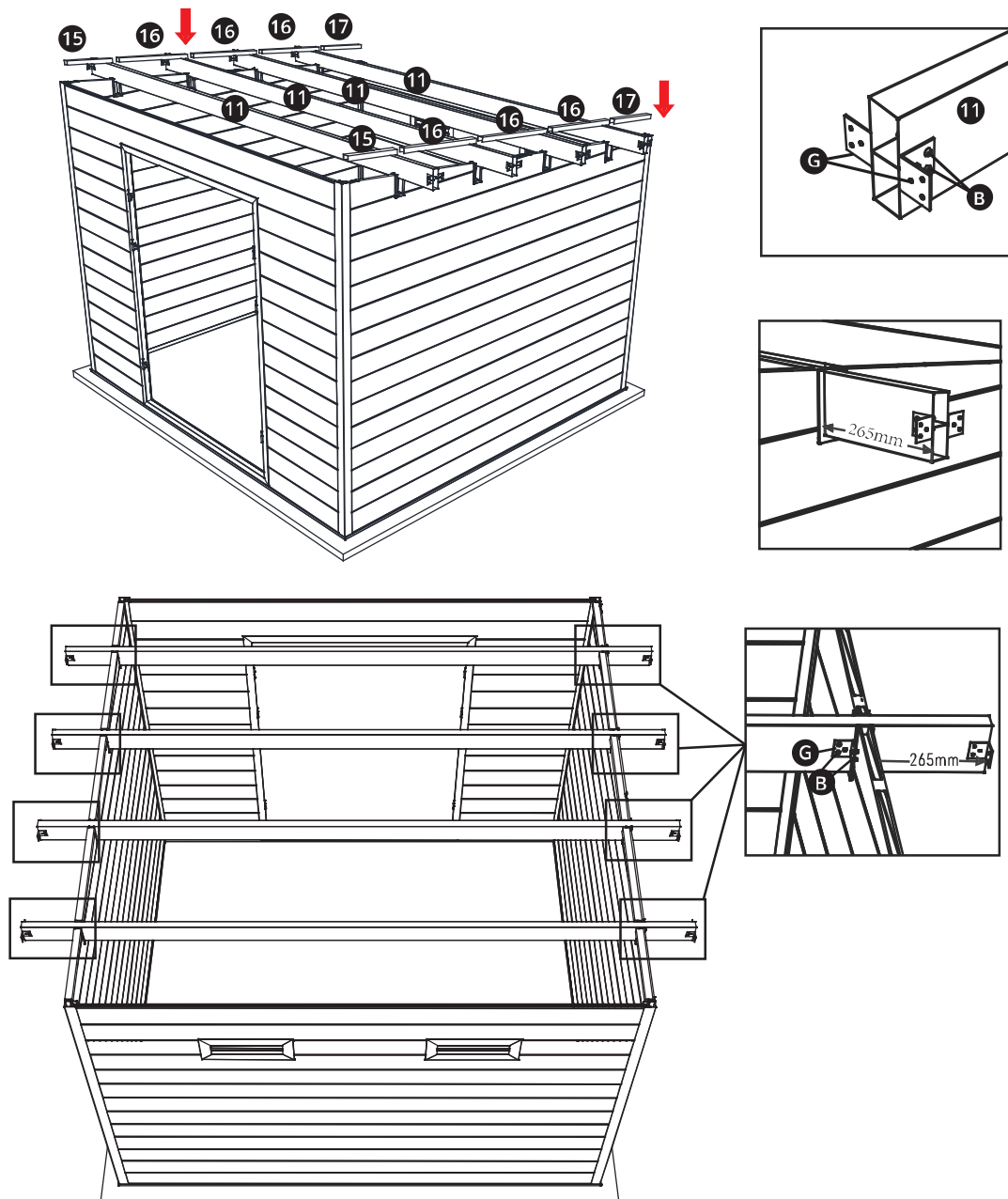

- EN Fixing the L bracket to the beams, put all beams into plugs, and adjust the position of each beam. **The beam should extend the front wall panel 265 mm. Keep the extension as acute as possible. pre- assembled with nr. 26**
- FR Fixez les connecteurs de poutre en L aux poutres. Positionnez les poutres dans les serre-poutres et ajustez la position. **Chaque poutre doit dépasser de 265 mm, essayez de respecter autant que possible cette dimension. pré-assemblés avec nr.26**
- DE Befestigen Sie die L-Verbinder an den Trägern. Positionieren Sie die Träger in den Trägerklammern und justieren Sie die Position. **Jeder Träger sollte 265 mm vorstehen, versuchen Sie, diese Abmessung so weit wie möglich einzuhalten. vormontiert mit nr.26**
- ES Conecta los conectores de la viga en L a las vigas. Coloca las vigas en las abrazaderas de la viga y ajuste la posición. **Cada viga debe superar los 265mm, trata de respetar esta dimensión tanto como sea posible. premontado con nr.26**
- IT Fissare i connettori delle travi a L alle relative travi. Posizionare le travi nei morsetti delle travi e regolare la posizione. **Ogni raggio deve sporgere di 265 mm, cercare di rispettare il più possibile questa dimensione. premontato con nr.26**
- PL Przymocuj złączka belkowe w kształcie litery L do belek. Ustaw belki w zaciskach i wyreguluj ich pozycję. **Każda belka powinna mieć więcej niż 265 mm, staraj się jak najdokładniej przestrzegać tego wymiaru.**

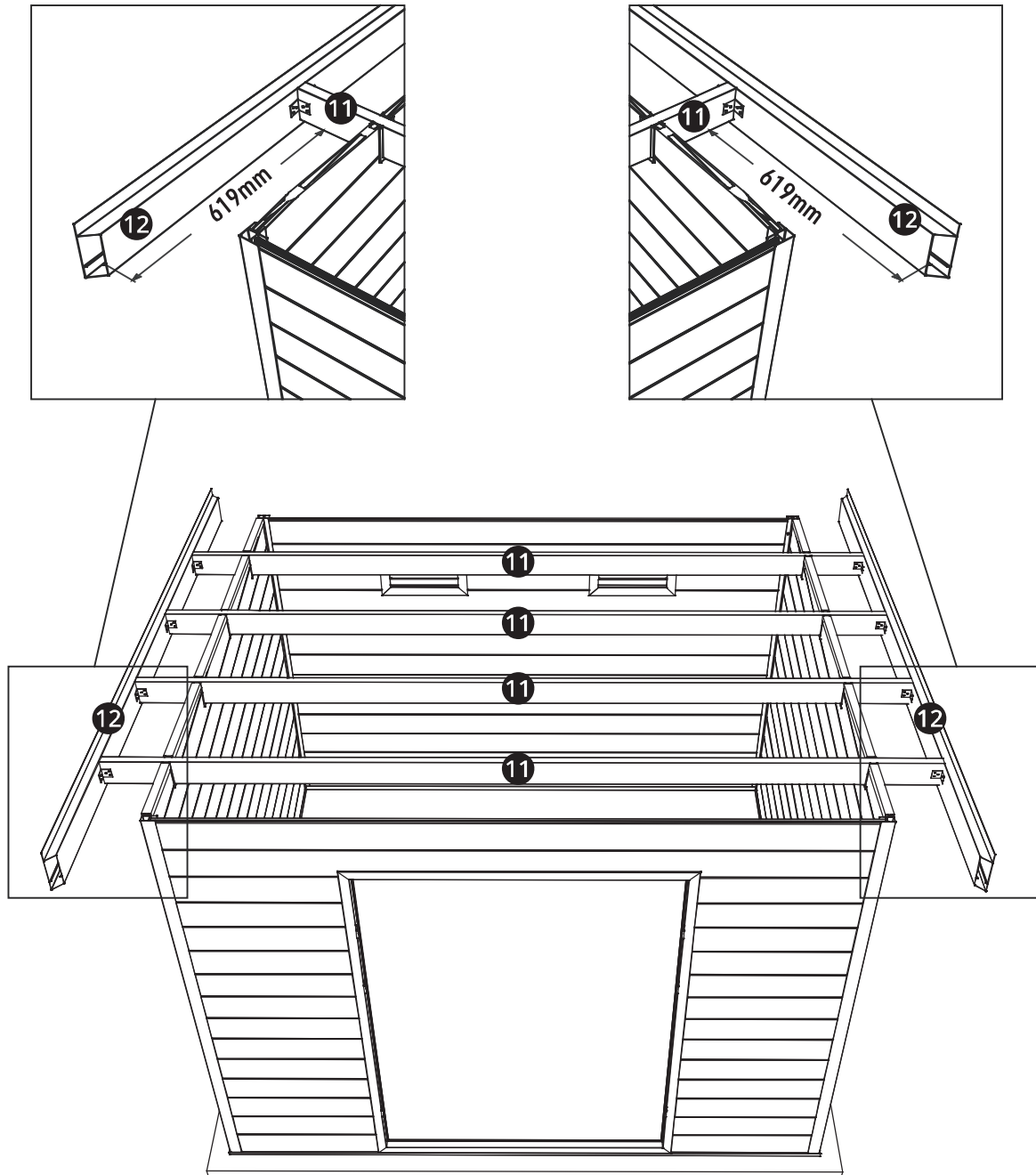

- EN** Put outer beams and fix with L brackets and screws. **The position of the inner opening of the side beam should be 619 mm away from the beam.**
- FR** Fixez le cadre extérieur de toit latéral aux poutres grâce aux connecteurs de poutre en L. **Chaque extrémité du cadre doit se trouver à 619 mm de la poutre la plus proche (cf illustration).**
- DE** Befestigen Sie den äußeren seitlichen Dachrahmen mit den L-Träger-Verbindern an den Trägern. **Jedes Ende des Rahmens sollte 619 mm vom nächsten Träger entfernt sein (siehe Abbildung).**
- ES** Fija el marco del techo lateral exterior a las vigas utilizando los conectores de vigas en forma de L. **Cada extremo del marco debe estar a 619 mm de la viga más cercana (ver ilustración).**
- IT** Fissare il telaio laterale esterno del tetto alle travi utilizzando i connettori per travi a L. **Ogni estremità del telaio dovrebbe trovarsi a 619 mm dalla trave più vicina (vedi illustrazione).**
- PL** Przymocować zewnętrzną boczną ramę dachu do belek za pomocą łączników belek bocznych. **Każdy koniec ramy powinien znajdować się w odległości 619 mm od najbliższej belki (patrz ilustracja).**

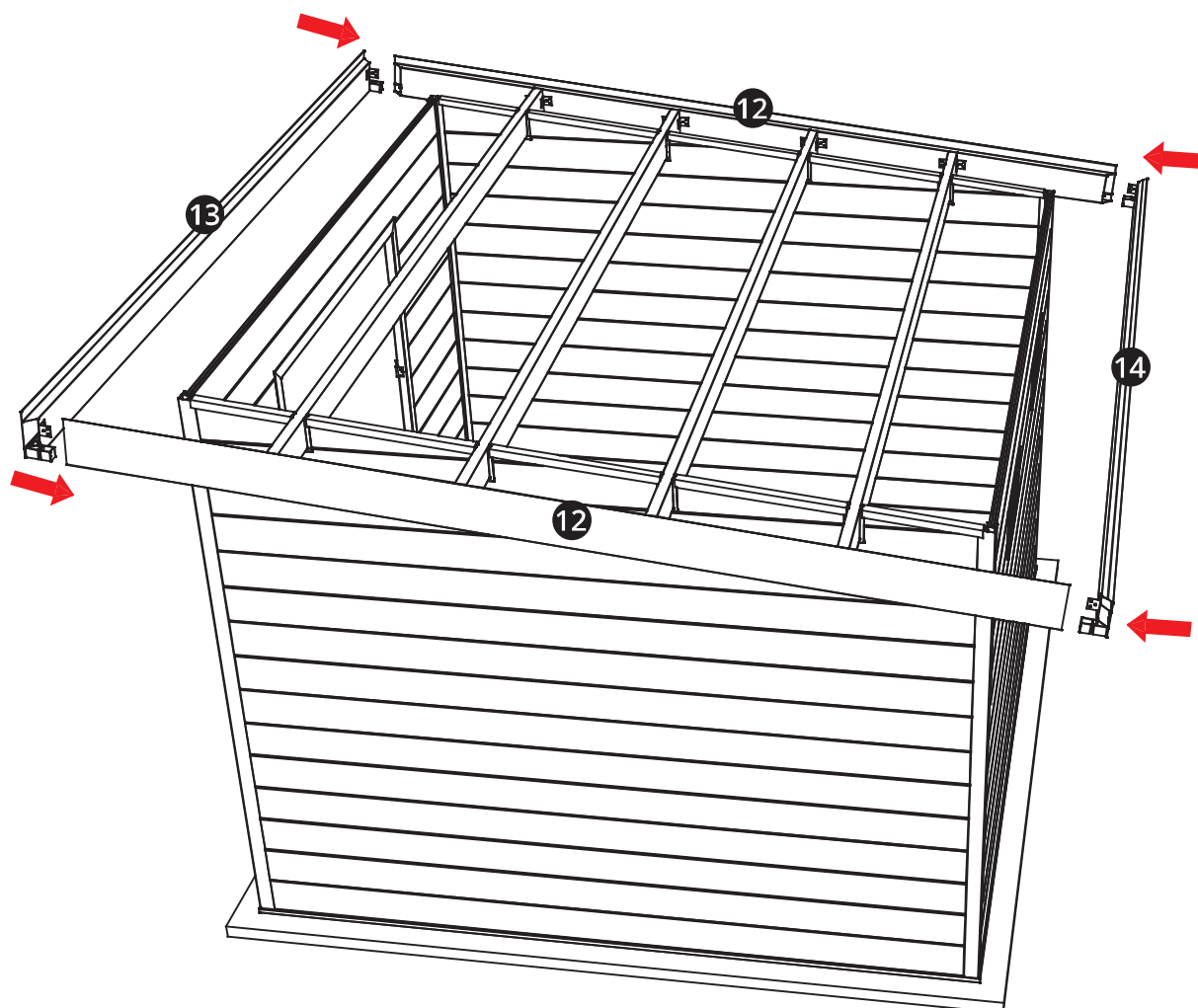
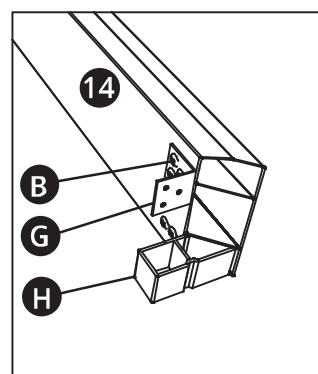
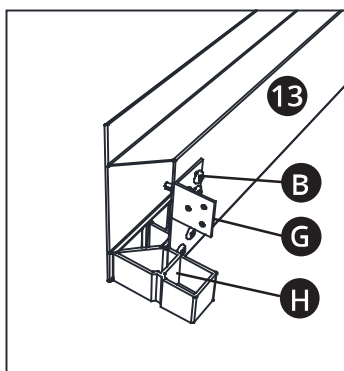

EN Fix the outer frames of the front and the back with the L brackets.

FR Fixez ensuite les cadres extérieurs de toit frontal et arrière grâce aux connecteurs en L.

DE Befestigen Sie dann den vorderen und hinteren äußeren Dachrahmen mit den L-Verbindern.

ES Luego fija los marcos exteriores del techo delantero y trasero con los conectores en forma de L.

IT Quindi fissare i telai esterni anteriori e posteriori del tetto utilizzando i connettori a L.

PL Następnie przymocować przednią i tylną zewnętrzną ramę dachu za pomocą łączników L.

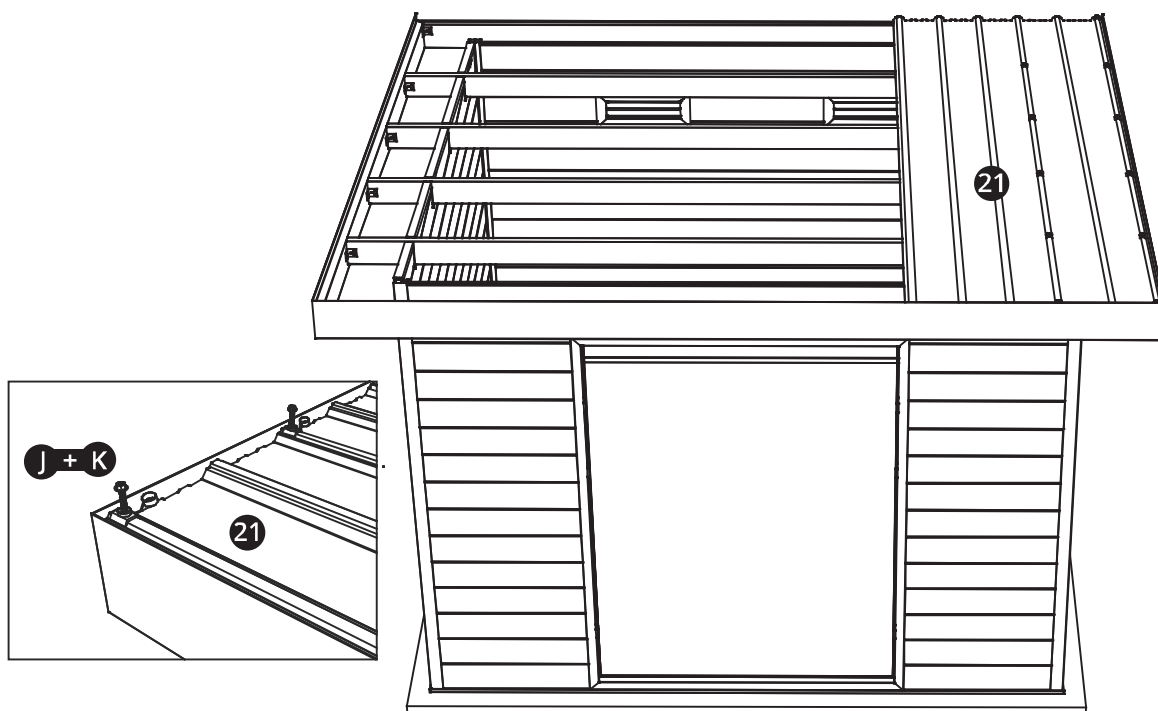

- EN** Position the first roof panel (gray side out) on the beams. Make sure that the top of the wall panel is close to the center beam so that the top of the wall panel is close to the center beam. Screw the panel onto each of the beams, with the exception of the exterior side roof frame. Leave a 10 mm space between the roof panel and the front/back frames. **NOTE: Don't fix the last row of screws to the outer beams for the time being.**
- FR** Positionnez le premier panneau de toit (face grise à l'extérieur) sur les poutres. Assurez-vous que le sommet du panneau mural soit proche de la poutre centrale afin d'y placer une vis. Vissez le panneau sur chacune des poutres, à l'exception du cadre de toit latéral extérieur. Laissez un espace de 10mm entre le panneau de toit et le cadre de toit extérieur frontal et arrière.
- DE** Platzieren Sie die erste Dachplatte (graue Seite nach außen) auf den Balken. Stellen Sie sicher, dass die Oberseite des Wandpaneels nahe am Mittelträger liegt, um eine Schraube einzusetzen. Schrauben Sie das Paneel an jeden der Träger, mit Ausnahme des äußeren seitlichen Dachrahmens. Lassen Sie einen Abstand von 10 mm zwischen dem Dachpaneel und dem vorderen und hinteren äußeren seitlichen Dachrahmen.
- ES** Coloca el primer panel de techo (lado gris afuera) en las vigas. Asegúrate de que la parte superior del panel de pared esté cerca de la viga central para colocar un tornillo. Atornilla el panel a cada una de las vigas, excepto el marco del techo lateral exterior. Deja un espacio de 10 mm entre el panel del techo y el marco del techo exterior delantero y trasero.
- IT** Posizionare il primo pannello del tetto (lato grigio fuori) sulle travi. Assicurarsi che la parte superiore del pannello a parete sia vicina alla trave centrale per posizionare una vite. Avvitare il pannello su ciascuna delle travi, ad eccezione del telaio laterale esterno del tetto. Lasciare uno spazio di 10 mm tra il pannello del tetto e il telaio del tetto esterno anteriore e posteriore.
- PL** Umieść pierwszy panel dachowy (szarą stroną na zewnątrz) na belkach dachowych. Upewnij się, że szczyt panelu ściennego jest blisko środkowej belki, zanim wkręcisz śrubę. Przykręć panel do każdej z belek, z wyjątkiem zewnętrznej ramy bocznej dachu. Pozostaw 10 mm odstęp między panelami dachowymi, a przednią i tylną ramą zewnętrzną dachu.

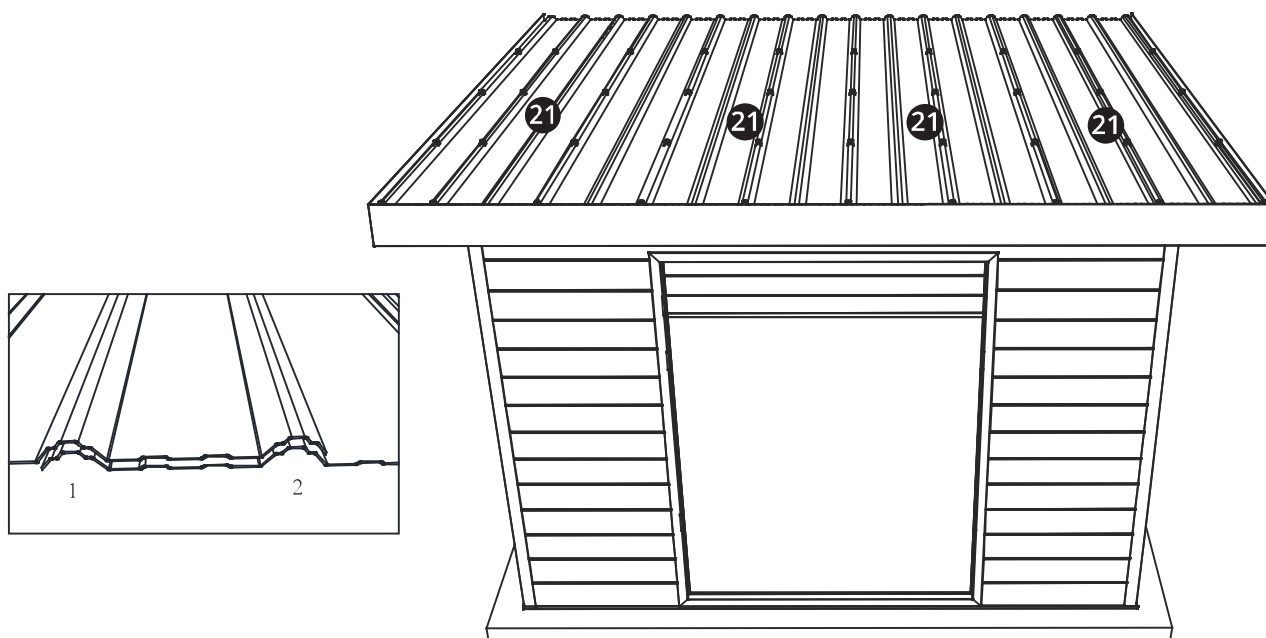

- EN** One by one, install the other panels. The next roof panel must always cover two corrugations of the previous roof panel.
- FR** Un par un, installez les autres panneaux de toit. Le panneau de toit suivant doit toujours recouvrir deux ondulations du panneau de toit précédent.
- DE** Installieren Sie nacheinander die anderen Dachpaneele. Die nächste Dachplatte muss immer zwei Wellen der vorherigen Dachplatte abdecken.
- ES** Uno por uno, instala los otros paneles de techo. El siguiente panel de techo siempre debe cubrir dos corrugaciones del panel de techo anterior.
- IT** Uno ad uno, installare gli altri pannelli del tetto. Il pannello del tetto successivo deve sempre coprire due ondolazioni del pannello precedente.
- PL** Jeden po drugim, zainstaluj pozostałe panele dachowe. Kolejny panel dachowy powinien zawsze obejmować dwie fałdy poprzedniego panelu dachowego.

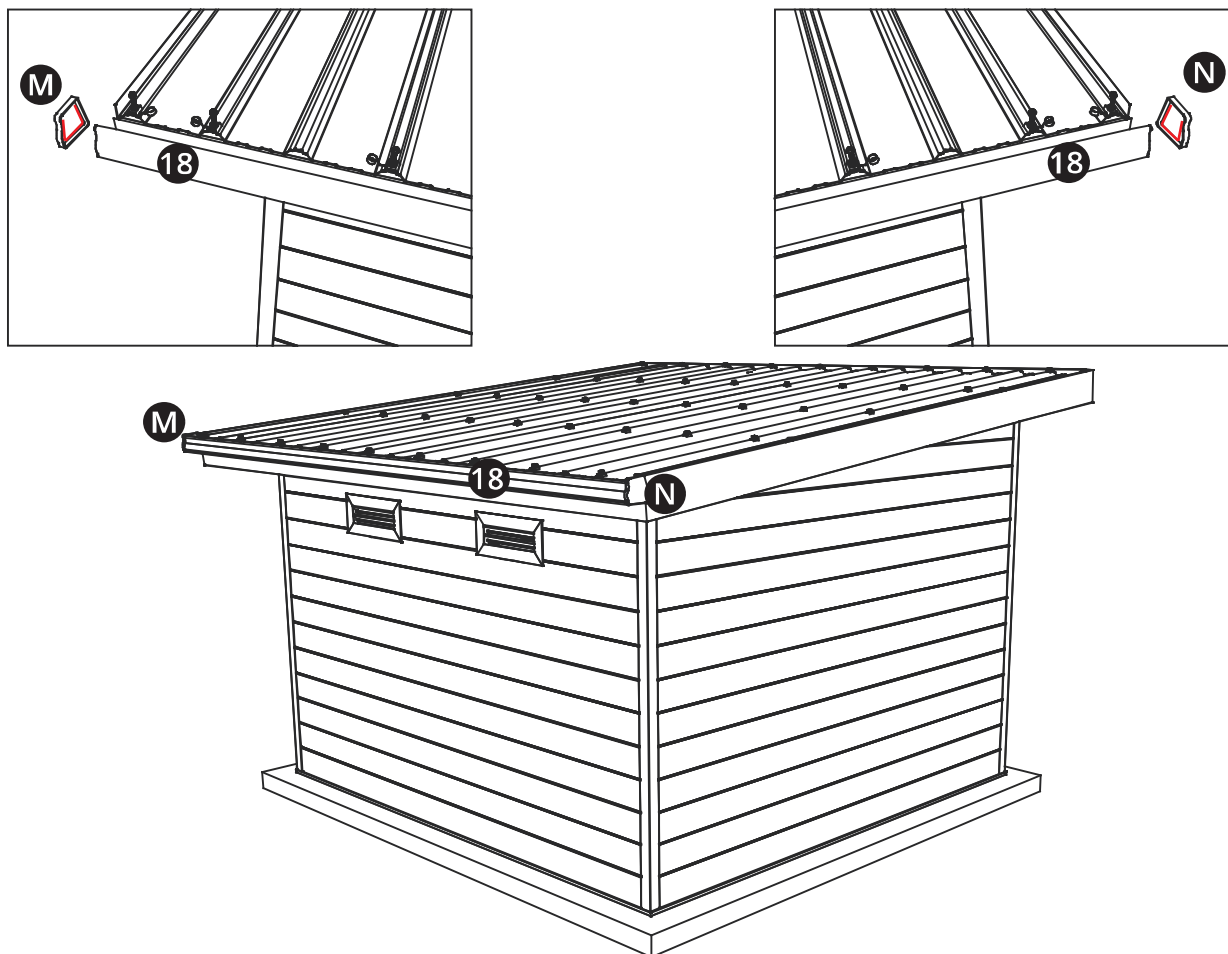

- EN** Position the gutters and insert the corner into the spacing between the panel and the exterior roof frame. Place the last row of screws and the exterior side of the roof frame into the panels. Position the gutter end and seal with glue using the caulking gun and the cover.
- FR** Positionnez les gouttières et insérez le coin dans l'espace entre le panneau et le cadre extérieur de toit. Placez dans les panneaux la dernière rangée de vis sur le cadre de toit latéral extérieur. Positionnez les embouts de gouttière à l'aide de colle.
- DE** Positionieren Sie die Dachrinnen und fügen Sie die Ecke in den Zwischenraum zwischen der Platte und dem äußeren Dachrahmen ein. Setzen Sie die letzte Schraubenreihe am äußeren seitlichen Dachrahmen in die Paneele ein. Befestigen Sie die Rinnenendstücke mit Klebstoff.
- ES** Coloca las canaletas e inserta la esquina en el espacio entre el panel y el marco exterior del techo. Coloca la última fila de tornillos en los paneles en el marco del techo lateral exterior. Coloca las tapas de los extremos de la canaleta con pegamento.
- IT** Posizionare le grondaie e inserire l'angolo nello spazio tra il pannello e il telaio esterno del tetto. Inserire l'ultima fila di viti sul telaio laterale esterno del tetto nei pannelli. Posizionare i tappi di chiusura della grondaia con la colla.
- PL** Umieścić rynny i włożyć narożnik w przestrzeń pomiędzy panelem a zewnętrzną ramą dachu. Umieścić ostatni rząd śrub w panelach na zewnętrznej ramie bocznej dachu. Umieścić zakończenia rynien za pomocą kleju.

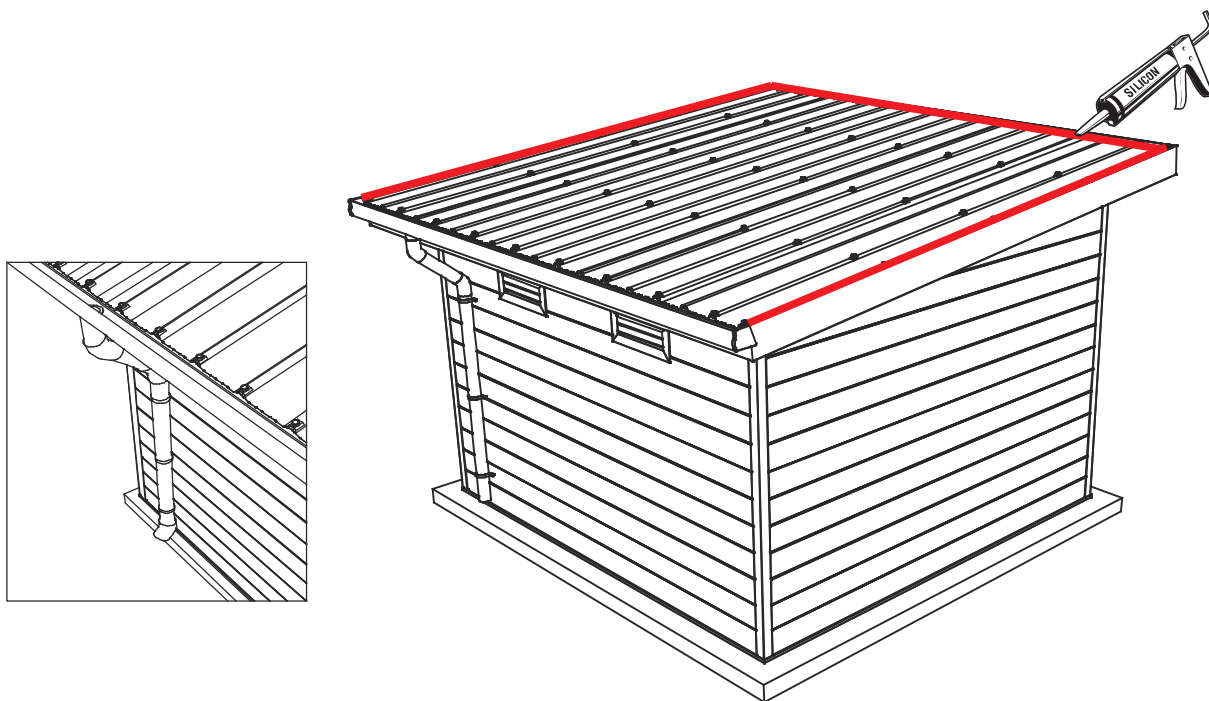

EN Install the gutter downspouts (purchased separately) $\varnothing 75\text{mm}$. Using the caulking gun, create a joint between the roof panel and the front and rear outer roof frame.

FR Installez la descente de gouttière (vendue en option) $\varnothing 75\text{mm}$. A l'aide d'un pistolet, créez un joint entre le panneau de toit et le cadre de toit extérieur frontal et arrière.

DE Stellen Sie mit einer Spritzpistole eine Verbindung zwischen dem Dachblech und dem vorderen und hinteren äußeren seitlichen Dachrahmen her.

ES Instala la bajante de la canaleta (se vende como opción) $\varnothing 75\text{mm}$
Con una pistola, crea una unión entre el panel del techo y el marco del techo exterior delantero y trasero.

IT Installare l'uscita di grondaia (venduta come opzione) $\varnothing 75\text{mm}$
Utilizzando una pistola a spruzzo, creare una giunzione tra il pannello del tetto e il telaio del tetto esterno anteriore e posteriore.

PL Zainstaluj rynnę spustową (sprzedawana jako opcja) $\varnothing 75\text{mm}$
Za pomocą pistoletu, położyć uszczelki między panelem dachu a przednią i tylną ramą zewnętrzną dachu.

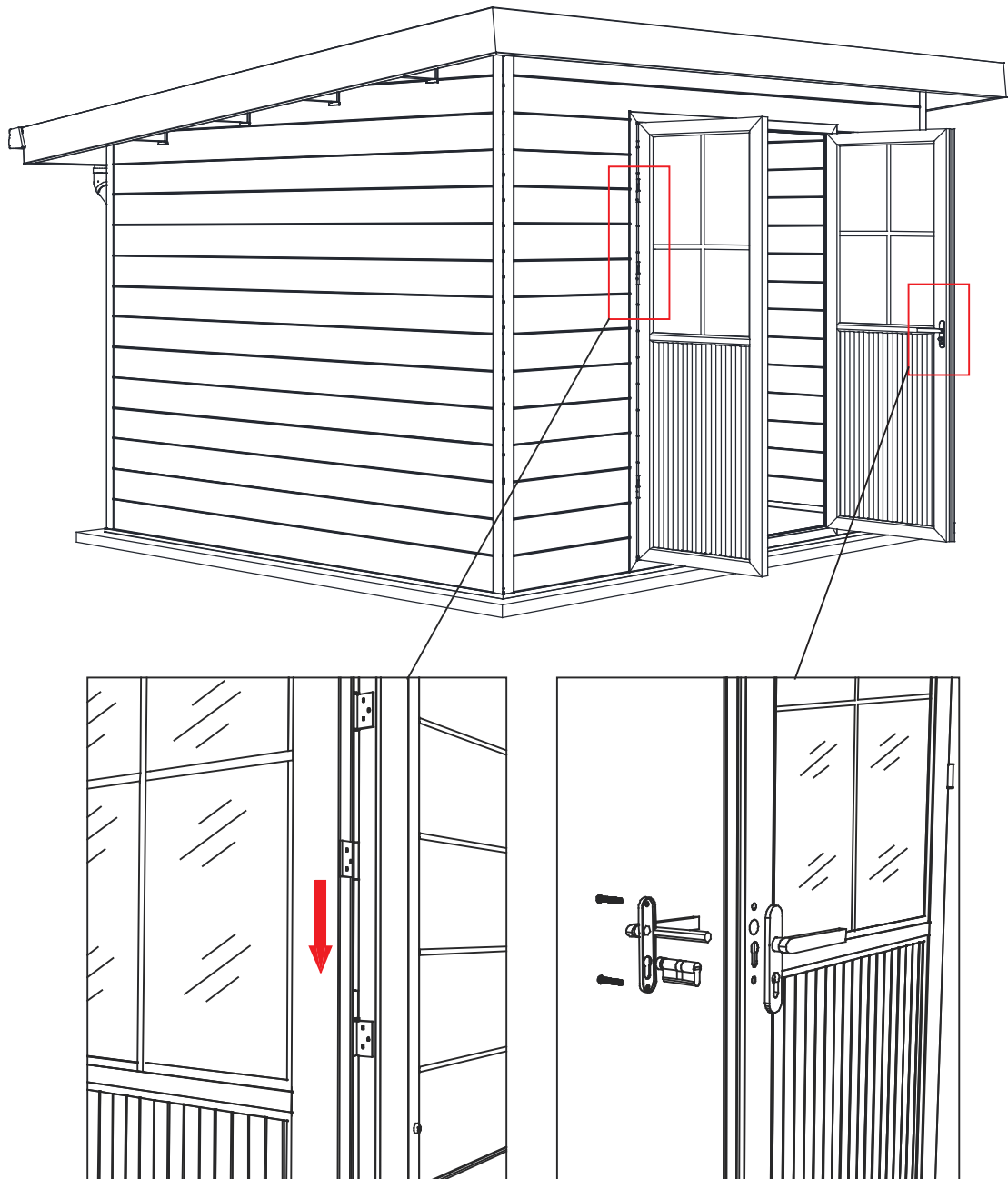

- EN** Now install the door – Fit the double door using the hinges. Test the opening/closing of the door and adjust if necessary. As soon as the positioning is convenient for you, screw the door frame to the back of the wall panel.
- FR** Emboitez la double porte à l'aide des charnières. Testez l'ouverture/fermeture de la porte et ajustez si besoin. Dès que le positionnement vous convient, vissez à l'arrière du panneau mural le cadre de porte.
- DE** Montieren Sie die Doppeltür mit den Scharnieren. Testen Sie das Öffnen/Schließen der Tür und passen Sie sie gegebenenfalls an. Sobald Sie mit der Position zufrieden sind, schrauben Sie den Türrahmen an die Rückseite des Wandpaneels.
- ES** Montar la puerta doble con las bisagras. Prueba la apertura / cierre de la puerta y ajústala si es necesario. Una vez que estás satisfecho con el posicionamiento, atornilla el marco de la puerta a la parte posterior del panel de pared.
- IT** Montare la doppia porta con le cerniere. Testare l'apertura/chiusura della porta e regolarla se necessario. Non appena si è soddisfatti della posizione, avvitarè il telaio della porta sul retro del pannello a parete.
- PL** Z pomocą zawiasów, zamontuj podwójne drzwi. Sprawdź jak otwierają się i zamykają drzwi i wyreguluj je w razie potrzeby. Po odpowiednim ustawieniu, przykręć ościeżnicę do tylnej części panelu ściennego.

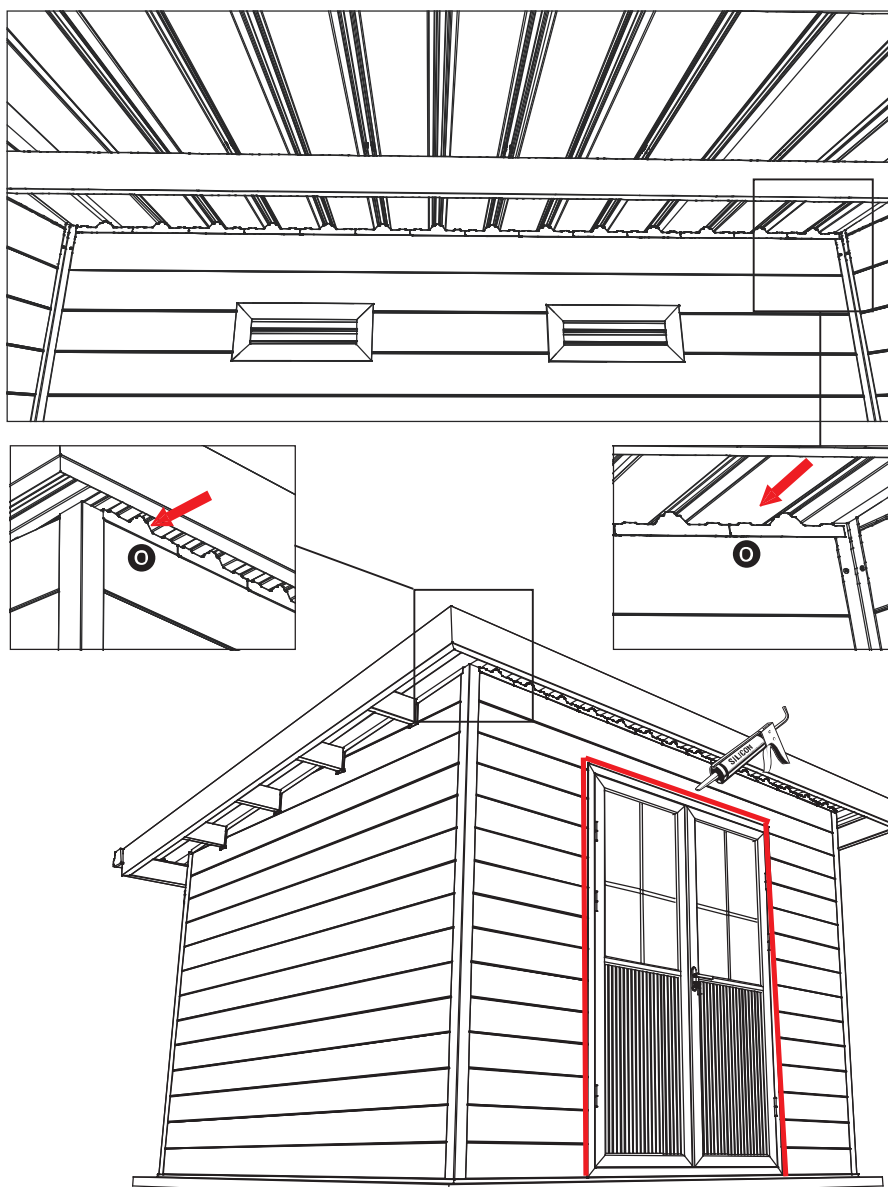

- EN** Insert, one after the other, the roof covers between the roof panel and the wall panel. With the help of the caulking gun, create a seal at the base, around the windows and the doors to insulate from rain (as shown in red).
- FR** Insérez, les uns après les autres, les bouchons de toit entre panneau de toit et panneau mural. A l'aide d'un pistolet, créez un joint à la base, autour des fenêtres et de la porte afin d'isoler de la pluie (comme illustré en rouge).
- DE** Setzen Sie nacheinander die Dachstopfen zwischen Dach- und Wandpaneel ein. Stellen Sie mit einer Spritzpistole eine Dichtung an der Basis, um die Fenster und die Tür herum her, um sie gegen Regen zu isolieren (wie in rot dargestellt).
- ES** Inserta los tapones del techo, uno tras otro, entre el panel del techo y el panel de la pared. Con una pistola, crea un sello en la base, alrededor de las ventanas y la puerta para aislarlo de la lluvia (como se muestra en rojo).
- IT** Uno dopo l'altro, inserire i tasselli per il tetto tra il pannello del tetto e il pannello a parete. Con una pistola a spruzzo, creare una guarnizione alla base, intorno alle finestre e alla porta per isolare dalla pioggia (come mostrato in rosso).
- PL** Przy pomocy pistoletu, połóż uszczelki wokół podstawy, okien i drzwi, aby zabezpieczyć domek przed deszczem (jak pokazano na czerwono).

