



EN Assembly instructions: Toy kitchen, wood (MDF), with Miele appliances

DE Montageanleitung: Spielzeugküche, Holz (MDF), mit Miele Geräten

FR Notice de montage : Cuisine enfants, en bois (MDF), avec appareils Miele

ES Instrucción de montaje: Cocina de juguete, madera (MDF), con electrodomésticos de Miele

IT Istruzioni di montaggio: Cucina giocattolo, legno (MDF), con apparecchi Miele

NL Handleiding: Speelgoedkeuken, hout (MDF), met Miele apparaten

PT Instruções de montagem: Cozinha de brincar, madeira (MDF), com eletrodomésticos Miele

RU Инструкция по монтажу: Игрушечная кухня, дерево (МДФ), с бытовой техникой Miele

CS Návod k montáži: Kuchyňka na hrani, dřevo (MDF), s přístroji Miele

PL Instrukcja montażu: Drewniana kuchnia dla dzieci (plyta MDF), z wyposażeniem Miele

EL Οδηγίες συναρμολόγησης: Κουζίνα-παιχνίδι, ξύλο (MDF), με συσκευές Miele

HU Szerelési útmutató: Játékkonyha (MDF) fából, Miele készülékekkel

SV Monteringsanvisning: Leksaksök, trä (MDF), med Miele utrustning

SL Navodilo za montažo: Kuhinja-igrača, lesena (MDF), s stroji Miele

EN Please assemble in the order shown by the numbers. Must be assembled by an adult. Check all screws on tightness regularly. Please keep non-assembled parts away from children. Limited warranty: Wood is a natural material. There may be deviations in colour, structure and form, but these do not constitute defective quality. Damp wipeable. Please do not use any detergents.

DE Montage bitte in der Reihenfolge der angegebenen Ziffern vornehmen. Zusammenbau durch erwachsene Person erforderlich. Bitte überprüfen Sie alle Schrauben regelmäßig auf festen Sitz. Nicht zusammengebaute Teile von Kindern fernhalten. Limitierte Garantie: Holz ist ein Naturmaterial. Daher kann es zu Abweichungen in Farbe, Struktur und Form kommen, welche keine Qualitätsmängel darstellen. Nebelfeucht abwischbar. Bitte verwenden Sie keine Reinigungsmittel.

FR Prière d'effectuer le montage dans l'ordre numérique. Montage à faire par un adulte. Il est important de contrôler régulièrement le serrage des vis et de les resserrer éventuellement. Tenir les éléments non montés hors de la portée des enfants. Garantie limitée: Le bois est un matériau naturel. Il peut s'ensuivre de légères différences au niveau des couleurs, structures et formes, ce qui n'est en aucun cas un défaut de qualité. Nettoyable au brumisateuse. Ne pas utiliser de détergents.

ES Por favor montar siguiendo el orden de los números indicados. Requiere montaje por parte de un adulto. Por favor compruebe regularmente que todos los tornillos estén bien fijados. Mantener las piezas no montadas fuera del alcance de los niños. Garantía limitada: La madera es un material natural. Por eso se pueden presentar irregularidades en color, estructura y forma que no significan ningún defecto de calidad. Limpiable con paño húmedo. Por favor no use ningún detergente.

IT Eseguire il montaggio secondo l'ordine precisato in cifre. Il montaggio deve essere effettuato da una persona adulta. Vi preghiamo di controllare regolarmente che le viti siano avvitate forti. Tenere i pezzi smontati fuori dalla portata dei bambini. Garanzia limitata: Il legno è un materiale naturale. Possono pertanto verificarsi variazioni di colore, struttura e forma, che non rappresentano difetti di qualità. Lavare con panno umido. Non utilizzare detergenti.

NL Montage aub in de aangeven volgorde van de cijfers. In elkaar bouwen moet door een volwassene gebeuren. Alstublieft regelmatig controleren of de schroeven nog goed vast zitten. Niet inelkaar gezette onderdelen bij de kinderen weghouden. Begrensdte garantie: Hout is een natuurlijk materiaal. Hierdoor kan het tot afwijkingen qua kleur, structuur en vorm komen, welke echter geen kwaliteitsbeperkingen zijn. Licht vochtig afneembaar. Aub. Geen schoonmaakmiddel gebruiken.

PT Executar a montagem pela ordem indicada pelos números. A montagem deve ser executada por uma pessoa adulta. Verifique regularmente se todos os parafusos estão bem apertados. Manter peças não montadas afastadas de crianças. Garantia limitada: A madeira é um material natural. Por esse motivo pode apresentar diferenças de cor, textura e forma, que não representam defeitos de material. Pode ser limpo ligeiramente em húmido. Não utilize detergentes.

RU Монтаж выполнять в указанной цифровой последовательности. Сборка должна осуществляться взрослыми. Регулярно проверяйте затяжку всех винтов. Не давайте детям не смонтированные детали. Ограниченная гарантия: Дерево – это натуральный материал. Поэтому возможны отклонения в цвет, структуре и форме, что не является дефектом качества. Блугу от тумана можно протереть. Не используйте чистящие средства.

CS Montáž provádějte v pořadí dle uvedených čísel. Sestavení musí provést dospělá osoba. Zkontrolujte prosím všechny šrouby z hlediska správného utažení. Nesestavené díly nesmějí přijít do styku s dětmi. Omezená záruka: Dřevo je přírodní materiál. Proto může docházet k odchýlkám v barvě, struktuře a tvaru, které neznamenají žádní kvalitativní problém. Možnost otírání na vlhko. Nepoužívejte prosím žádné čisticí prostředky.

PL Montaż należy wykonywać w kolejności podanych liczb. Konieczny montaż przez dorosłą osobę. Należy regularnie kontrolować, czy wszystkie śruby są dobrze przykręcone. Luźne elementy należy przechowywać z dala od dzieci. Ograniczona gwarancja: Drewno jest produktem naturalnym. Dlatego mogą występować różnice w kolorze, strukturze i formie, które nie oznaczają wad jakościowych. Wycierać po lekkim zroszeniu powierzchni rozpyloną wodą. Nie wolno stosować środków czyszczących.

EL Η συναρμολόγηση πρέπει να γίνει με τη σειρά των αναφερόμενων αριθμών. Η συναρμολόγηση πρέπει να γίνεται από ενήλικες. Ελέγχετε τακτικά αν όλες οι βίδες είναι βιδωμένες καλά. Φυλάσσετε μακριά από παιδιά εξαρτήματα, τα οποία δεν είναι συναρμολογημένα. Περιορισμένη εγγύηση: Το ξύλο είναι φυσικό υλικό. Γι' αυτό το λόγο μπορεί να υπάρχουν διαφορές στο χρώμα, τη δομή και το σχήμα, οι οποίες δεν συνιστούν έλλειψη ποιότητας. Καθαρίζεται με ελαφρώς βρεγμένο πανί. Παρακαλείστε να μην χρησιμοποιείτε καθαριστικά.

HU A megadott számsorrendben kell összeszerelni. Az összeszerelést felnőttnek kell végeznie. Vizsgálja meg rendszeresen, hogy az összes csavar meg van-e szorítva. Az összeszeretlen darabokat gyermekek elől tartsuk elzárva. Korlátozott garancia: A fa természetes anyag. Ezért a színében, szerkezetében és alakjában eltérések mutatkozhatnak, ami azonban nem a gyenge minőségre utal. A lecsapódott pára letörölhető. Kérjük, hogy a tisztításhoz ne használjon tisztítószereket.

SV Monteras i den ordning som siffrorna anger. Hopsättningen måste göras av en vuxen! Kontrollera regelbundet att alla skruvar är ordentligt åtdragna. Lösa smådelar ska förvaras oåtkomligt för barn. Begränsad garanti: Trä är ett naturmaterial. Därför kan det uppträda avvikelser i färg, struktur och form, som inte utgör någon kvalitetsbrist. Kan torkas av med fuktad trasa. Använd inga rengöringsmedel.

SL Prosimo, montažo izvedite po vrstnem redu, po navedenih ševilkah. Prosimo redno preverjajte, če so vijaki trdno priviti. Nesestavljene dele varno shranite, da ne bodo dostopni otrokom. Omejena garancija: Les je naravni material. Možna so odstopanja barve, strukture in oblike, kar pa ne vpliva na kakovost izdelka. Rosa, ki se obrše. Prosimo, ne uporabljajte čistil za čiščenje igrač.

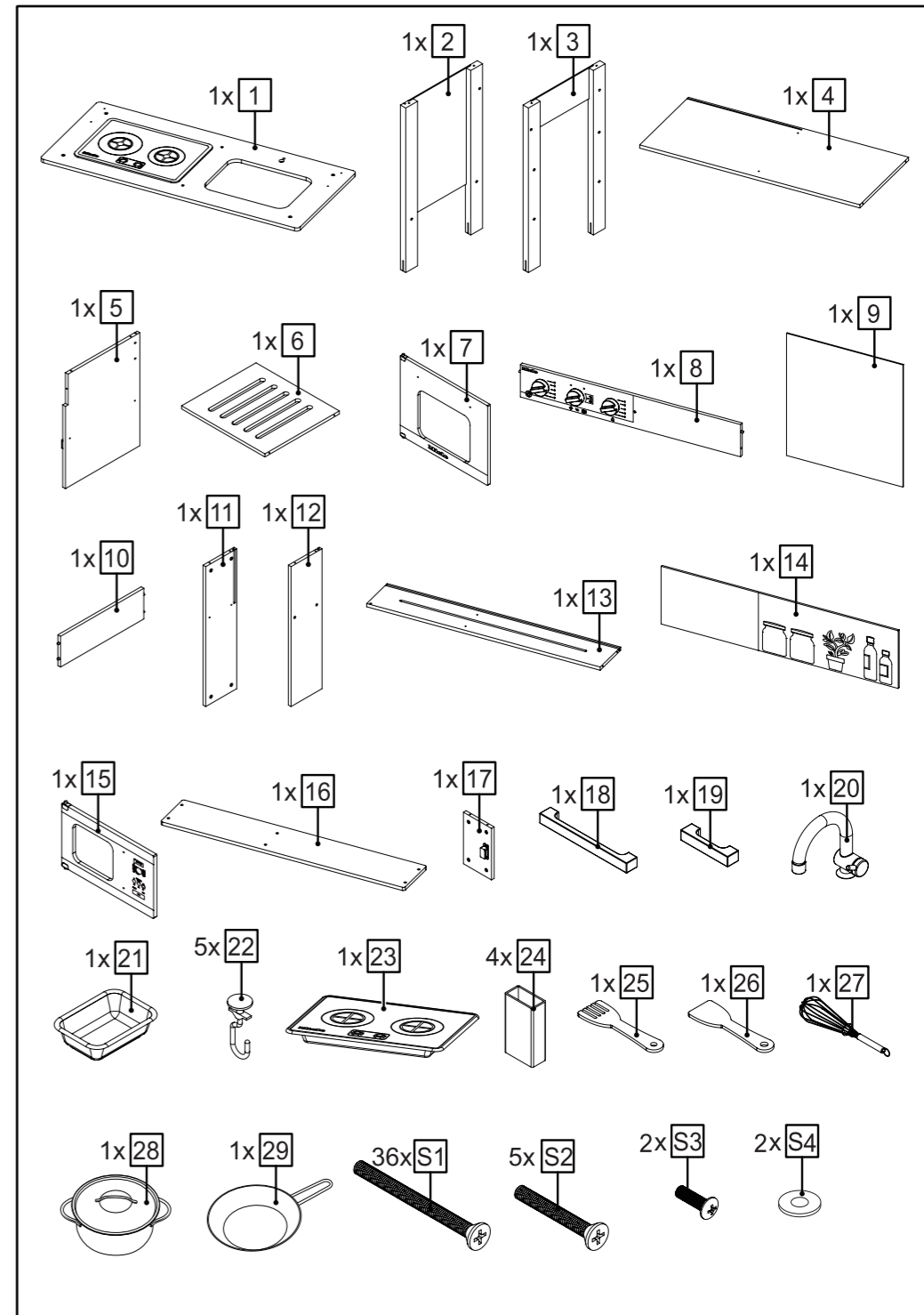

EN WARNING! NOT SUITABLE FOR CHILDREN UNDER THREE YEARS. Contains small parts and/or small parts that can be torn off and may, for example, be swallowed. Choking hazard. Do not sit on the toy! Must be assembled by an adult. Please keep non-assembled parts away from children. Please keep the supplied address and information.

FR ATTENTION ! NE CONVIENT PAS AUX ENFANTS DE MOINS DE TROIS ANS. Contient des éléments de petite taille et/ou arrachables pouvant par exemple être avalés. Danger d'étouffement. Ne pas s'asseoir sur le jouet! Montage à faire par un adulte. Tenir les éléments non montés hors de la portée des enfants. Adresse et informations à conserver.

NL WAARSCHUWING! NIET GESCHIKT VOOR KINDEREN JONGER DAN DRIE JAAR. Bevat kleine onderdelen en/of afscheurbare kleine onderdelen, die bijv. ingeslikt kunnen worden. Verstikkingsgevaar. Niet op het speelgoed gaan zitten. In elkaar bouwen moet door een volwassene gebeuren. Niet inelkaar gezette onderdelen bij de kinderen weghouden. Adres en informatie bewaren.

RU ПРЕДУПРЕЖДЕНИЕ! НЕ ПРЕДНАЗНАЧЕНО ДЛЯ ДЕТЕЙ ВОЗРАСТОМ ДО 36 МЕСЯЦЕВ. Содержит мелкие или отделяемые детали, которые, например, могут быть проглочены. Опасность удушья. Не ставить на игрушку! Сборка должна осуществляться взрослыми. Не давайте детям не смонтированные детали. Сохранить адрес и указания.

PL OSTRZEŻENIE! NIE NADAJE SIĘ DLA DZIECI W WIEKU PONIŻEJ 3 LAT. Zawiera małe lub pozwalające się oderwać elementy, które mogłyby zostać np. połknięte. Niebezpieczeństwo uduszenia. Nie siadać na zabawce! Konieczny montaż przez dorosłą osobę. Luźne elementy należy przechowywać z dala od dzieci. Zachować adres i informacje do wykorzystania w przyszłości.

CS UPOZORNĚNÍ! NEVHODNÉ PRO DĚTI DO TŘÍ LET. Obsahuje malé díly a/nebo oddělitelné části, které mohou děti spolknout. Nebezpečí udusení. Nesedějte si na hračku! Sestavení musí provést dospělá osoba. Nesestavené díly nesmějí přijít do styku s dětmi. Adresu a informace uschovejte.

SL OPOZORILO! NI PRIMERNO ZA OTROKE MLAJŠE OD TREH LET. Vsebuje manjše in/ali lomljive dele, ki predstavljajo nevarnost zaužitja. Nevarnost zadušitve. Ne sedajite na igračo! Izdelek naj sestavi odrasla oseba. Nesestavljene dele varno shranite, da ne bodo dostopni otrokom. Shranite naslov in informacije.

DE ACHTUNG! NICHT FÜR KINDER UNTER DREI JAHREN GEEIGNET. Kleinteile und/oder abreiBbare Kleinteile enthalten, die z.B. verschluckt werden könnten. Erstickungsgefahr. Nicht auf das Spielzeug setzen! Zusammenbau durch erwachsene Person erforderlich. Nicht zusammengebaute Teile von Kindern fernhalten. Adresse und Informationen aufbewahren.

ES ¡ADVERTENCIA! NO CONVIENE PARA NIÑOS MENORES DE TRES AÑOS. Contiene piezas pequeñas y/o piezas pequeñas desmontables que p.ej. pueden ser ingeridas. Peligro de asfixia. ¡No sentarse en el juguete! Requiere montaje por parte de un adulto. Mantener las piezas no montadas fuera del alcance de los niños. Guardar la dirección e informaciones.

IT AVVERTENZA! NON ADATTO A BAMBINI DI ETÀ INFERIORE A TRE ANNI per la presenza di piccole parti che potrebbero essere ingerite e/o inalate. Pericolo di soffocamento. Non sedersi sul giocattolo! Il montaggio deve essere effettuato da una persona adulta. Tenere i pezzi smontati fuori dalla portata dei bambini. Conservare l'indirizzo del fabbricante e il foglio informativo.

PT ATENÇÃO! CONTRAINDICADO PARA CRIANÇAS COM MENOS DE 3 ANOS. Contém peças pequenas e/ou peças pequenas que podem ser arrancadas podendo, por exemplo ser engolidas. Perigo de asfixia. Não sentar-se no brinquedo! A montagem deve ser executada por uma pessoa adulta. Manter peças não montadas afastadas de crianças. Guardar o endereço e as informações.

EL ΠΡΟΕΙΔΟΠΟΙΗΣΗ! ΔΕΝ ΕΙΝΑΙ ΚΑΤΑΛΛΗΛΟ ΓΙΑ ΠΑΙΔΙΑ ΚΑΤΩ ΤΩΝ ΤΡΙΩΝ ΕΤΩΝ. Περιλαμβάνονται μικρά κομμάτια τα οποία π.χ. μπορεί να καταπιούν τα παιδιά. Κίνδυνος πνιγμού. Μην κάθεστε πάνω στο παιχνίδι! Η συναρμολόγηση πρέπει να γίνεται από ενήλικες. Φυλάσσετε μακριά από παιδιά εξαρτήματα, τα οποία δεν είναι σθναρμολογημένα. Φυλάξτε τη διεύθυνση και τις πληροφορίες.

HU FIGYELMEZTETÉS! CSAK HÁROM ÉVNÉL IDŐSEBB GYERMEKEK SZÁMÁRA ALKALMAS. Lenyelhető és/vagy letéphető apró darabokat tartalmaz. Fulladásveszély! A játékra nem szabad ráülni! Az összeszerelést felnőttnek kell végeznie. Az összeszeretlen darabokat gyermekek elől tartsuk elzárva. A címet és tudnivalókat meg kell őrizni.

SV VARNING! INTE LÄMPLIG FÖR BARN UNDER TRE ÅR. Innehåller smådelar och/eller delar som kan lossna, och som till exempel skulle kunna sväljas. Risk för kvävning. Sitt inte på leksaken! Hopsättningen måste göras av en vuxen! Lösa smådelar ska förvaras oåtkomligt för barn. Spara adress och information.



Manufactured for: Theo Klein (HK) Ltd. 160 Gloucester Road, 15/F Hong Kong
EU-Representative: Theo Klein GmbH Burgstraße 14 D-76857 Ramberg
Made in Zhejiang, China

St.: 04A1/QD.02

klein

7199



St.: 04A/0D.02

